



# Frühstück Wagen

— Blumenau-SC —



OKTOBERFEST 2026



# FRÜHSTÜCKWAGEN

"O CARRO DO CAFÉ DA MANHÃ"

Blumenau  
2026



# FRÜHSTÜCKWAGEN

## "O CARRO DO CAFÉ DA MANHÃ"

Projeto Técnico apresentado ao Concurso nº 002/2026, conforme Termo de Referência, com vistas à seleção de novo grupo para integrar os Desfiles Oficiais da Oktoberfest Blumenau.

Blumenau  
2026

*Handwritten signature in blue ink, possibly reading "ae m" with a flourish above it.*

# FRÜHSTÜCKWAGEN "O CARRO DO CAFÉ DA MANHÃ"

Projeto Técnico apresentado ao Concurso nº 002/2026, conforme Termo de Referência, com vistas à seleção de novo grupo para integrar os Desfiles Oficiais da Oktoberfest Blumenau.

Blumenau  
2026

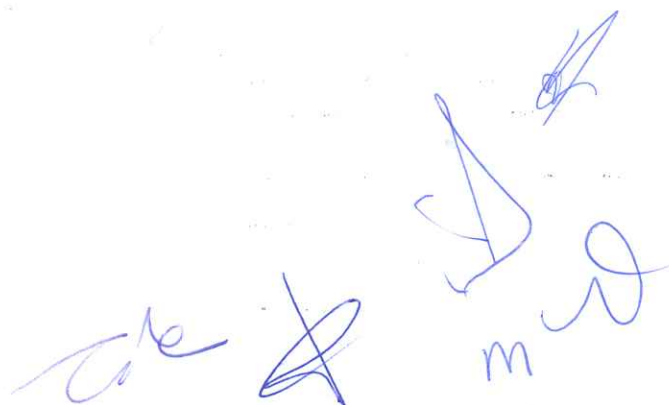
Handwritten signatures in blue ink, including a large stylized signature, a signature with a checkmark, and a signature with the letter 'm' below it.

1.	INTRODUÇÃO.....	6
2.	CONCEITO TEMÁTICO E FUNDAMENTAÇÃO HISTÓRICO-CULTURAL....	7
3.	O LOGOTIPO DO GRUPO .....	9
4.	DESCRIÇÃO GERAL DA ATRAÇÃO MÓVEL.....	10
5.	ESPECIFICAÇÕES TÉCNICAS DA ESTRUTURA .....	15
6.	SEGURANÇA E CONFORMIDADE TÉCNICA.....	19
7.	PATROCINADORES.....	21
8.	SISTEMA DE SONORIZAÇÃO.....	21
9.	A ATRAÇÃO E SUA PROPOSTA CONCEITUAL .....	24
10.	ANOTAÇÃO DE RESPONSABILIDADE TÉCNICA.....	27
11.	TRAJES TÍPICOS - DESCRIÇÃO E ESPECIFICAÇÕES.....	30
12.	A MÚSICA DO GRUPO.....	32
13.	CONSIDERAÇÕES FINAIS .....	34
14.	REFERÊNCIAS.....	35

*Handwritten signatures and initials in blue ink, including a large signature and the letter 'M'.*

# 1. INTRODUÇÃO

O presente projeto técnico apresenta a proposta do carro alegórico Frühstückswagen, concebido para integrar o desfile oficial da Oktoberfest de Blumenau, em conformidade com o Termo de Referência nº 002/2026.

A proposta parte da valorização do Frühstück germânico, prática alimentar tradicional introduzida pelos imigrantes alemães que se estabeleceram no Vale do Itajaí no século XIX, sob a liderança de Hermann Blumenau. No município de Blumenau, essa prática foi formalmente reconhecida como Patrimônio Cultural Imaterial, pela Lei Nº 9.829, de 17 de dezembro de 2025<sup>1</sup>.

Em 2025 um grupo de amigos apaixonados pela cultura germânica e pela Oktoberfest de Blumenau, se reuniu com o objetivo de fundar uma associação dedicada ao resgate da cultura do Frühstück em Blumenau e à sua representação nos desfiles da festa. Assim, em 23 de novembro de 2025, nascia a Associação Cultural Frühstückswagen.

A Associação tem como finalidade principal a promoção, preservação e difusão da cultura germânica, em especial daquela relacionada aos tradicionais cafés da manhã coloniais Alemães, bem como à participação em desfiles e eventos oficiais ou extraoficiais ligados à Oktoberfest de Blumenau, por meio de:

I - realização de eventos culturais, desfiles, cafés coloniais, confraternizações, exposições e atividades educacionais relacionadas aos seus objetivos;

II - concepção, construção, manutenção e operação de carro(s) alegórico(s) e demais estruturas cênicas vinculadas à participação em desfiles e apresentações públicas;

III - congregar associados, afiliados e participantes em torno de interesses culturais comuns, fomentando o espírito de cooperação, camaradagem e valorização das tradições germânicas;

IV - promover a interação social e o bem-estar de seus membros e da comunidade, estimulando o voluntariado e a participação em atividades culturais;

V - aquisição, preservação e restauração de bens móveis e imóveis, trajes, utensílios, cenários e demais itens que remetam à tradição germânica.

## 2. CONCEITO TEMÁTICO E FUNDAMENTAÇÃO

### 2.1. Conceito temático

O conceito central do Frühstückswagen é a representação do café da manhã colonial germânico, típico do Vale do Itajaí, entendido como prática sociocultural cotidiana que articula alimentação, hospitalidade e sociabilidade intergeracional. Mais do que uma refeição, o Frühstück configura-se como rito doméstico de partilha, no qual a materialidade dos alimentos, os modos de preparo e a disposição à mesa expressam continuidades históricas e processos de transmissão cultural que fundamentam a identidade germânica celebrada na Oktoberfest.

A cenografia do carro recria, em escala alegórica, o ambiente doméstico tradicional, estruturado pelos seguintes elementos:

- Cabine do carro em formato de fogão a lenha de ferro, símbolo do núcleo familiar;
- Chaminé cenográfica remetendo ao preparo do café;
- Mesa entoalhada com pão caseiro, linguiça Blumenau, queijo, banana e chimia;
- Varal de embutidos representando técnicas artesanais de conservação;
- Estrutura arquitetônica inspirada no estilo enxaimel, referência visual consolidada na paisagem urbana de Blumenau e Vale do Itajaí.

No centro da cena encontram-se o Opa e a Oma, figuras simbólicas da ancestralidade germânica e da continuidade cultural no Vale do Itajaí. Eles representam a geração que preserva saberes culinários, hábitos familiares e valores comunitários, transmitindo-os às gerações seguintes. Mais do que personagens decorativos, a presença do casal evidencia que o Frühstück não é apenas um conjunto de alimentos, mas um ritual de convivência e transmissão intergeracional que fundamenta a identidade celebrada na Oktoberfest.

A composição visual foi concebida para assegurar leitura imediata do tema, impacto estético e coerência histórica, atendendo aos critérios de avaliação previstos no Termo de Referência nº 002/2026.

Importante destacar que a proposta exclui bebidas alcoólicas da composição cenográfica, reforçando o caráter doméstico, cultural e familiar do Frühstück e assegurando plena conformidade com as diretrizes do edital.

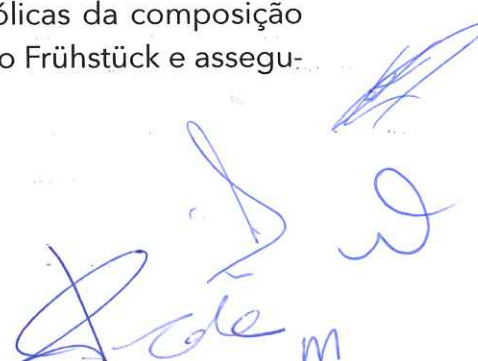

## 2. CONCEITO TEMÁTICO E FUNDAMENTAÇÃO

### 2.2. Fundamentação Histórico-Cultural

O Frühstück é prática alimentar tradicional da cultura germânica, estruturada em torno do pão, embutidos, queijos, geleias e café, constituindo-se como ritual de convivência familiar e organização do cotidiano<sup>2</sup>.

Com a imigração alemã para o sul do Brasil, especialmente para Blumenau e região do Vale do Itajaí, a partir de 1850, essa prática foi incorporada à dinâmica da vida colonial. Ao longo do tempo, sofreu adaptações decorrentes das condições climáticas, disponibilidade de insumos e intercâmbios culturais locais.

A palavra Frühstück pode ser traduzida de maneira livre para o português como pequeno-almoço<sup>34</sup>. Para os colonizadores, cuja rotina era pautada pelo trabalho na "roça", o Frühstück, era a segunda refeição do dia, consistindo no café tomado na pausa do trabalho forçado, entre o primeiro café da manhã e o almoço, e, para alguns, era até mesmo, uma refeição no final da tarde<sup>3</sup>.

No contexto do Vale do Itajaí, o Frühstück passou a incorporar elementos regionais, além do próprio café de origem Brasileira, como:

- A linguiça Blumenau, cuja técnica de defumação consolidou-se como referência gastronômica local;
- A banana, representativa da adaptação agrícola ao clima subtropical;
- A produção artesanal de chimia, termo derivado do alemão, schmier, doce artesanal de frutas, muito similar à geleia, porém com uma consistência mais pastosa e grossa;
- O pão caseiro em suas diversas apresentações, em especial o pão de "forma", antigamente assado no backofen, forno artesanal;
- A cuca, bolo de origem alemã, derivado do termo Kuchen.

Esse processo não descaracterizou a tradição, mas consolidou uma identidade híbrida e territorializada dos descendentes de alemães da antiga colônia Blumenau e adjacências. Para além da refeição, o momento de "parada" simbolizava uma condição de reunião em torno do alimento e da preparação para o trabalho<sup>3</sup>.

O reconhecimento formal do Frühstück como Patrimônio Cultural Imaterial do município de Blumenau reforça sua relevância histórica e sociocultural, legitimando sua representação no desfile oficial da Oktoberfest<sup>1</sup>.

Assim, o Frühstückswagen transforma um ritual cotidiano em expressão pública de identidade, evidenciando que a cultura celebrada na festa tem origem no espaço doméstico, na família e na transmissão de saberes entre gerações.

### 3. O LOGOTIPO DO GRUPO

O Frühstückswagen homenageia as famílias de origem alemã que moldaram a cultura e os costumes de Blumenau.

Para construção do logotipo, entendemos que era preciso representar com muito significado e coerência uma mistura de tradição, festa e afeto, que alimenta o corpo e a alma.

Para isso partimos de alguns pilares:

**Família, União, Afeto, Celebração, Amor fraterno.**

E a demosenvolvemos nossas diretrizes:

- Propósito: Celebrar a tradição do café da manhã das famílias de origem alemã em Blumenau, conectando gerações por meio dos sabores e do afeto.
- Missão: Levar alegria, união e memória afetiva por meio da representação da cultura germânica.
- Visão: Ser reconhecido como símbolo cultural que conecta o passado e o presente através da tradição familiar.
- Valores: Família, Tradição, Alegria, Orgulho Cultural, Autenticidade e Respeito às Gerações



4

#### 4. DESCRIÇÃO GERAL DA ATRAÇÃO MÓVEL

##### 4.1. Projeto desenvolvido em 3D



*Handwritten signature and initials in blue ink.*

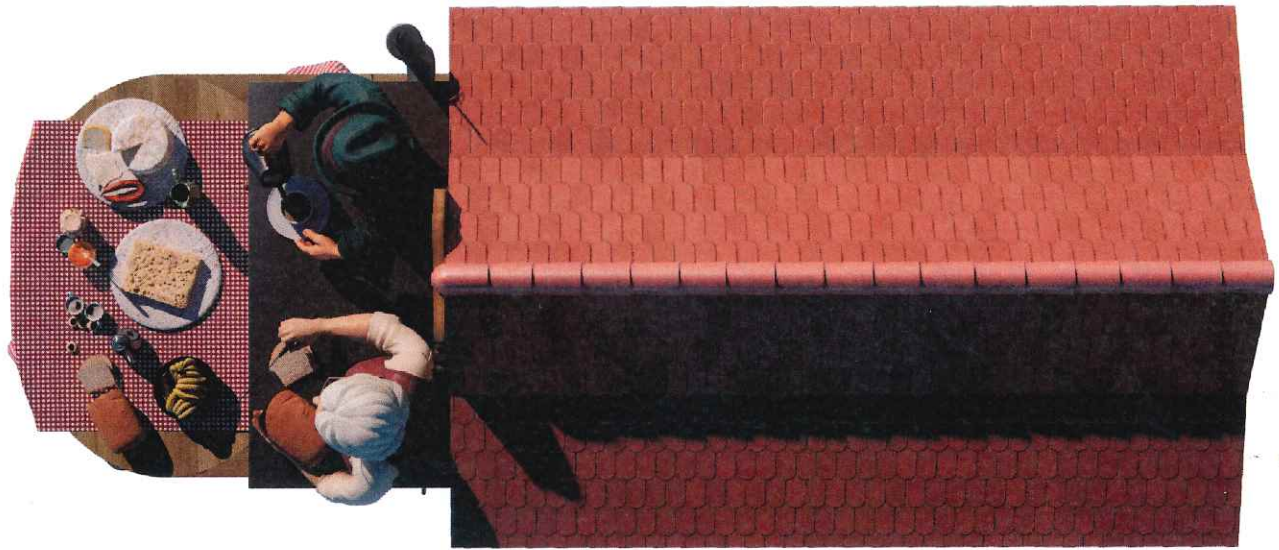

*Handwritten signatures and initials in blue ink, including a large signature and the letters 'm' and 'D'.*



*Handwritten signatures and initials in blue ink.*



*Handwritten signature and initials in blue ink.*

## 4.2. Imagem Ilustrativa gerada por IA

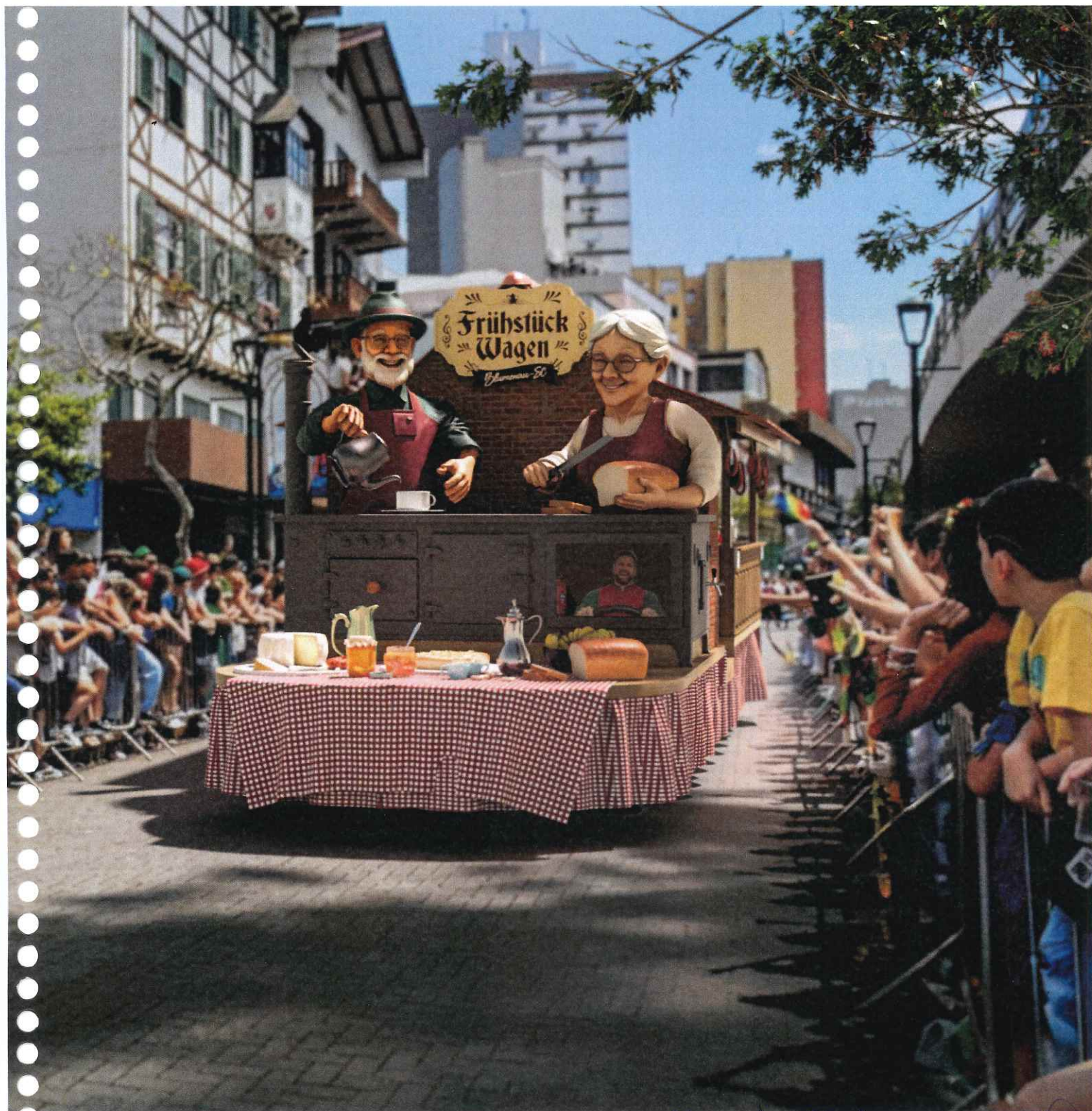

## 5. ESPECIFICAÇÕES TÉCNICAS DA ESTRUTURA

### 5.1. Veículo base: Chassi Sprinter

Com o objetivo de cumprir o item 4.12. do Edital, mais especificamente o subitem e), o projeto da atração móvel do Frühstückswagen promoverá a total descaracterização do veículo original, não permitindo a sua identificação.

A base estrutural do projeto será desenvolvida sobre um chassi sprinter 315 cdi, promovendo uma base segura e estável para a confecção da atração. Serão empregados na confecção da alegoria materiais que combinam resistência, leveza e durabilidade, como aço, fibra de vidro, entre outros.

Em estrita observância ao item 4.9 do edital, o projeto terá as seguintes dimensões estruturais: 7,12 metros de comprimento, 2,50 metros de largura e 3,18 metros de altura na região do telhado da alegoria. A parte superior da estrutura, correspondente ao telhado, possuirá uma altura de 3,18 metros.

### 5.2. Layout Protótipo

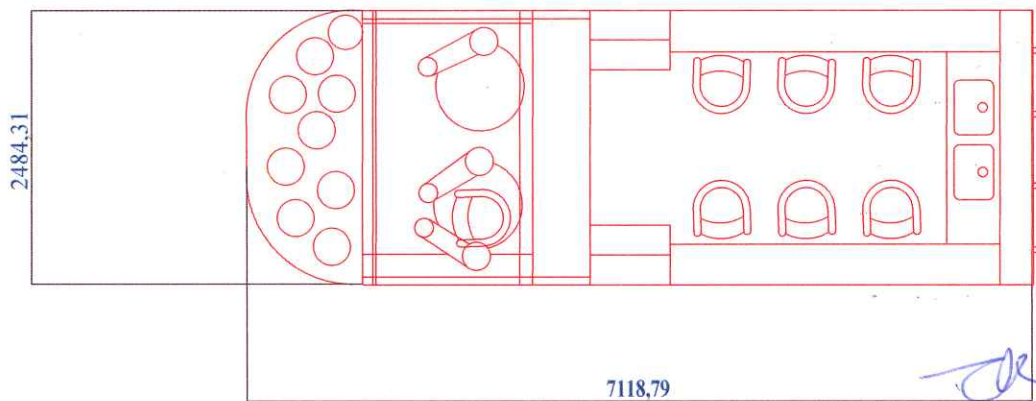
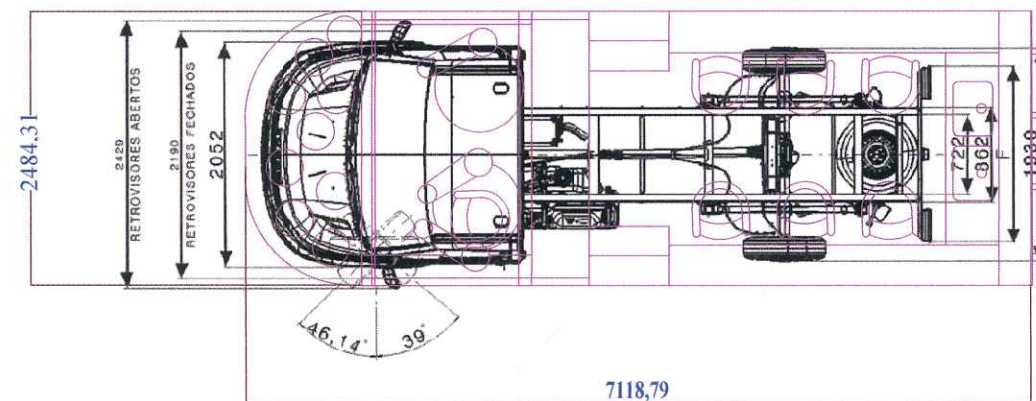

15

## 5.3. Efeitos Especiais

### 5.3.1. Chaminé do fogão gerando fumaça com aroma de café

Como efeito de fumaça com aroma de café fresco, será utilizada uma máquina de fumaça e essência de café. Salienta-se que todos os produtos serão à base de água, evitando assim qualquer toxicidade. A máquina de fumaça será instalada ao lado do motorista, que terá a função de acionar o mecanismo para propagação da fumaça.

Toda a geração de fumaça e de aroma de café ocorrerá de forma suave e controlada, proporcionando às pessoas no entorno a agradável experiência sensorial de sentir a fragrância de um café preparado na hora.

### 5.3.2. Movimentos dos bonecos da alegoria

Os bonecos do Opa e da Oma terão movimentos em seus braços, simulando o momento de servir o café e cortar o pão. Estes movimentos serão executados de maneira suave, lançando mão de servomotores de baixa velocidade.

### 5.3.3. Energia elétrica da atração

Para o fornecimento de energia elétrica, será utilizada a energia do próprio veículo. Grupos de baterias serão instaladas como reforço, garantindo estabilidade energética.

Um inversor de tensão será instalado, tendo como função o fornecimento de energia para a máquina de fumaça e outros equipamentos.

Toda a iluminação será executada em baixa tensão, (12/24 Volts), proporcionando segurança a todos os participantes.

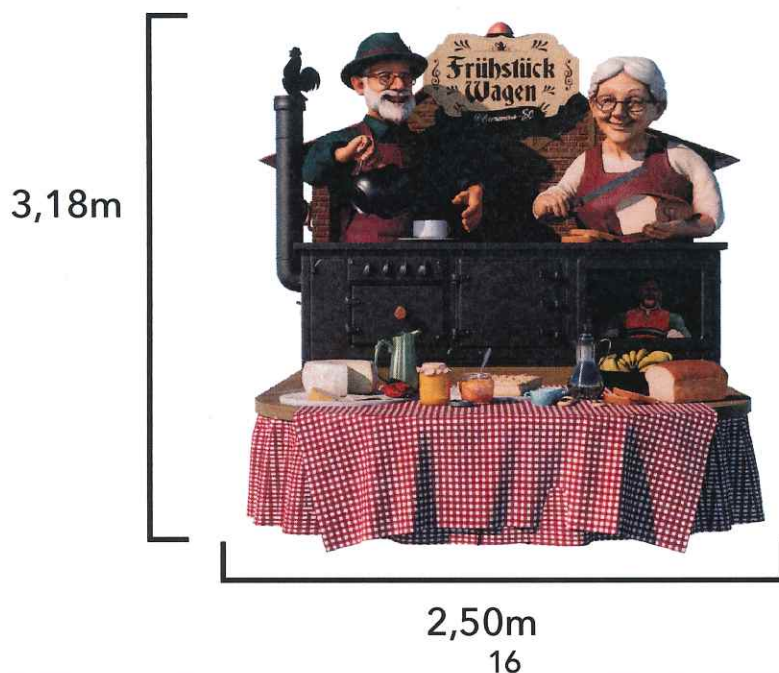

2,50m

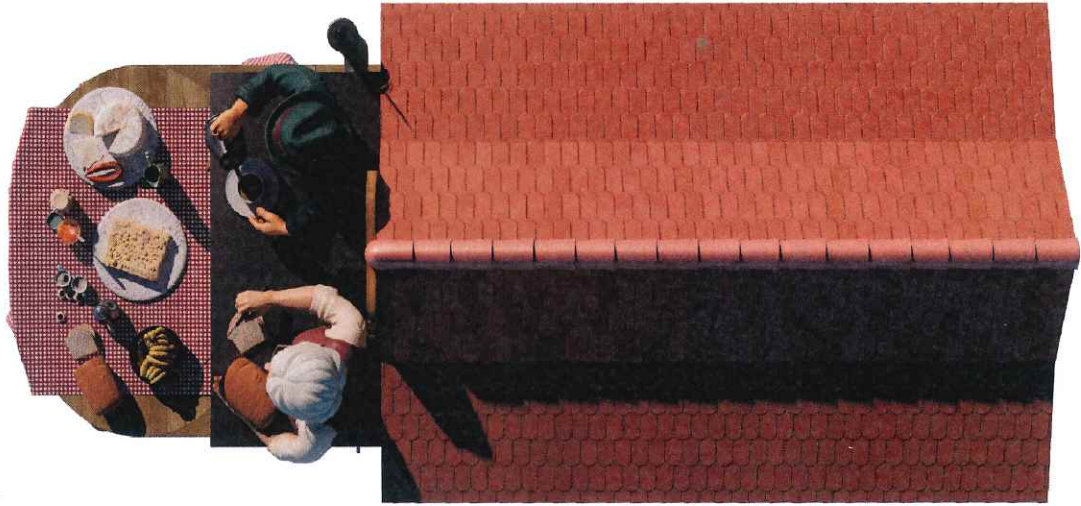

7,12m

3,18m

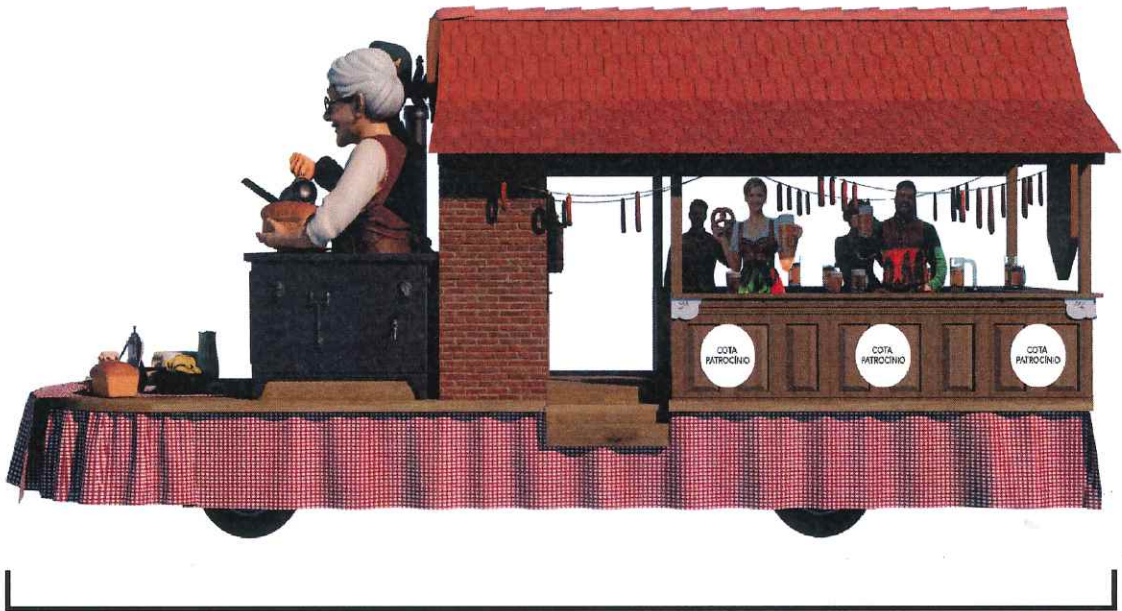

7,12m

*Handwritten blue ink notes and signatures.*

3,18m



2,50m

*Handwritten blue ink notes and signatures, including a large 'A' and the letter 'M'.*

## 6. SEGURANÇA E CONFORMIDADE TÉCNICA

Em atendimento às exigências estabelecidas no edital, o projeto da atração móvel do Frühstückswagen contempla a instalação de dois extintores de incêndio com agente de pó químico seco do tipo ABC, cada um com capacidade mínima de 4 kg, devidamente lacrados, dentro do prazo de validade e posicionados em locais de fácil acesso.

Um dos extintores será instalado no interior da cabine do motorista, assegurando resposta imediata em caso de intercorrências na área de condução do veículo. O segundo equipamento será fixado na parte posterior da estrutura, no interior da casa enxaimel, conforme indicado na imagem técnica do projeto, garantindo cobertura adicional na área cenográfica da alegoria.

A escolha do agente ABC justifica-se por sua atuação eficaz em incêndios envolvendo materiais sólidos, líquidos inflamáveis e equipamentos elétricos, contemplando diferentes classes de risco. Com validade de cinco anos, o equipamento oferece maior durabilidade e reduz a necessidade de substituições frequentes. A incorporação desses dispositivos assegura a conformidade técnica da proposta e reafirma o compromisso do grupo com a segurança do público, dos participantes e do patrimônio cultural representado.



EXTINTOR DE PÓ  
ABC - 4kg



*Handwritten signatures and initials in blue ink, including 'de A', 'm', and 'A'.*

EXTINTOR DE PÓ  
ABC - 4kG



### 6.1. Transporte e segurança dos integrantes

Em atendimento ao item 4.37 do edital, o projeto especifica que os integrantes poderão ser transportados exclusivamente nas áreas internas da estrutura cenográfica devidamente delimitadas para essa finalidade. Os locais destinados ao transporte contam com assentos fixos, rigidamente ancorados à estrutura do veículo, garantindo estabilidade e segurança durante o deslocamento.

Sempre que a atração estiver em movimento, os integrantes deverão permanecer obrigatoriamente sentados. Não haverá estribos destinados ao apoio ou permanência de participantes. Ainda que o projeto apresente elementos estruturais externos, estes não serão utilizados como apoio para integrantes, em estrita observância às normas de segurança estabelecidas.

Dessa forma, o transporte dos participantes ocorrerá exclusivamente em condições controladas, com dispositivos fixos e adequados, assegurando conformidade normativa e mitigação de riscos operacionais.

## 7. PATROCINADORES

O projeto define que os espaços destinados aos patrocinadores estarão localizados nas laterais da atração, integrados à estrutura rígida da cerca decorativa.

Cada lado contará com três áreas específicas para aplicação das marcas, fixadas por meio de placas incorporadas ao conjunto cenográfico. A dimensão da publicidade será proporcional ao tamanho da atração, preservando o equilíbrio visual, sem utilização de bandeiras em tecido e assegurando que o destaque permaneça na alegoria. Dessa forma, a proposta atende integralmente ao item 4.38 do edital.

## 8. SISTEMA DE SONORIZAÇÃO

O projeto contempla sistema de som mecânico em conformidade com as diretrizes estabelecidas no item 4.41 do edital. Conforme determinado, o som será distribuído uniformemente, priorizando a área com maior concentração de integrantes para garantir a execução das coreografias, respeitando o limite máximo de 90 decibéis visando a preservação da segurança auditiva. Além disso, todo o equipamento de som e seus respectivos suportes serão instalados sem ultrapassar a altura máxima de 1,5 metro a partir do solo, assegurando a plena conformidade com os requisitos técnicos e de segurança exigidos. As arandelas estão demarcadas nas imagens a seguir.

Arandelas de som estarão no máximo a 1,5m do chão



Arandelas de som estarão no máximo a 1,5m do chão



Arandelas de som estarão no máximo a 1,5m do chão

*[Handwritten signatures and initials in blue ink]*



Arandelas de som estarão no máximo a 1,5m do chão



Arandelas de som estarão no máximo a 1,5m do chão

*Handwritten blue ink notes and signatures:*  
 1.5m  
 R

## 9. ATRAÇÃO E SUA PROPOSTA CONCEITUAL

A proposta do Frühstückswagen foi desenvolvida com o objetivo de proporcionar uma experiência estética e sensorial completa, representando de forma lúdica, mas profundamente simbólica, a cultura e a tradição do Frühstück.

A união entre a arquitetura enxaimel e o Frühstück representa a máxima expressão da cultura germânica, muito preservada em regiões como o Vale do Itajaí. Essa combinação evoca uma experiência sensorial que une o rigor técnico da construção à hospitalidade da mesa posta.

### 9.1. A Casa Enxaimel

A alegoria reproduz, em escala cenográfica, uma casa enxaimel típica do período de colonização germânica no Vale do Itajaí.

A ambientação remete ao interior de uma construção tradicional, marcada pela solidez da madeira estrutural e pelo cruzamento geométrico das vigas sobre paredes em alvenaria ou reboco branco.

### 9.2. O Opa e a Oma

O Opa e a Oma ocupam a parte frontal da alegoria, posicionados junto ao fogão a lenha cenográfico e em frente à mesa posta. O Opa serve o café a partir do bule, enquanto a Oma corta o pão caseiro, compondo uma cena ativa de preparo e partilha.

A proximidade com o fogão reforça o papel do núcleo doméstico como centro da casa, enquanto a mesa à sua frente organiza visualmente os elementos do Frühstück tradicional, tão familiar aos moradores de Blumenau e Vale do Itajaí. A atuação do casal confere movimento e autenticidade à composição, transformando a estrutura cenográfica em um ambiente vivo e acolhedor.

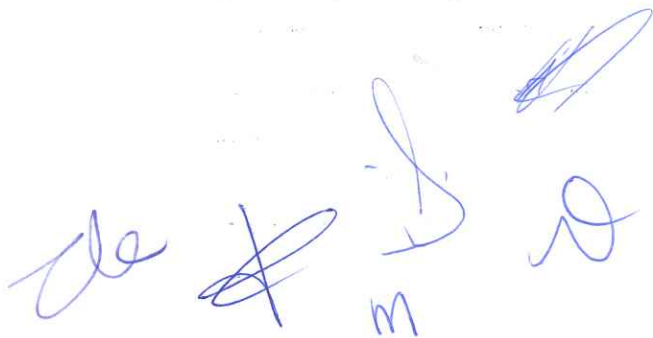

### 9.3. O Frühstück

No centro dessa estrutura robusta, a mesa é o coração. O café da manhã não é apenas uma refeição, mas um ritual de sustento e celebração.

- **A Composição da Mesa:** A mesa de madeira rústica é coberta por uma toalha bordada, servindo de base para uma variedade de itens artesanais, como:
- **Pães e Cucas:** Destacam-se o pão caseiro de casca grossa e a Cuca (Kuchen), com sua cobertura de farofa doce e frutas da estação.
- **Embutidos e Laticínios:** Diferentes tipos de queijos, linguiças do tipo Blumenau, servidos em tábuas de madeira que ecoam os materiais da própria casa.
- **Doces e Geleias:** Potes de Schmier e o mel puro da região.
- **O Café:** Servido quente em bules de metal e xícaras de porcelana, muitas vezes acompanhado de leite fresco, completando o conforto térmico necessário para começar o dia.

Nas laterais e na parte traseira do veículo, sob a cobertura enxaimel, encontram-se as torneiras de chope, integradas de maneira harmônica e discreta ao restante do projeto, sendo um elemento representativo da tradição festiva germânica.

Durante o desfile, os componentes do grupo promoverão a distribuição de itens alusivos ao Frühstück, devidamente embalados, em conformidade com as normas sanitárias e regulamentares vigentes. A ação visa integrar o público à tradição gastronômica representada, complementando a experiência sensorial do desfile e estreitando o vínculo entre a proposta artística e os espectadores.





Torneiras de Chope

*Handwritten signatures and initials in blue ink, including a large signature, a smaller signature, and the letter 'M'.*

# 10. ANOTAÇÃO DE RESPONSABILIDADE TÉCNICA



**Anotação de Responsabilidade Técnica - ART CREA-SC**  
Lei nº 6.496, de 7 de dezembro de 1977  
Conselho Regional de Engenharia e Agronomia de Santa Catarina



**ART OBRA OU SERVIÇO**  
**25 2026 10367059-3**  
**Inicial Individual**

1. Responsável Técnico  
**CESAR AUGUSTO NEVES LOBE**  
Título Profissional: Engenheiro Mecânico  
RNP: 2513604610  
Registro: 130086-3-SC  
Empresa Contratada: Registro:

2. Dados do Contrato  
Contratante: MARCELO ANDERSON BRACHT  
Endereço: RUA ALMIRANTE BARROSO  
Complemento: Bairro: VILA NOVA  
Cidade: BLUMENAU UF: SC  
Valor: R\$ 1.000,00 Ação Institucional: Tipo de Contratante:  
CPF/CNPJ: 005.539.269-50 Nº: 660  
CEP: 89035-402  
Contrato: Celebrado em: Vinculado à ART.

3. Dados Obra/Serviço  
Proprietário: MARCELO ANDERSON BRACHT  
Endereço: RUA ALMIRANTE BARROSO  
Complemento: Bairro: VILA NOVA  
Cidade: BLUMENAU UF: SC  
Data de Início: 01/03/2025 Previsão de Término: 26/12/2030 Coordenadas Geográficas: CEP: 89035-402  
Finalidade: Código:

4. Atividade Técnica

Projeto	Dimensão do Trabalho	Unidade(s)
<b>Veículo automotor</b>	1,00	

5. Observações  
Projeto e execução alegoria pl/ destile montada em chassi iveco c/ compr. 7,12m larg 2,50 e alt 3,16m, projeto executado conf. diretrizes do edital da PMB

6. Declarações  
Acessibilidade: Declaro, sob as penas da Lei, que na(s) atividade(s) registrada(s) nesta ART não se exige a observância das regras de acessibilidade previstas nas normas técnicas de acessibilidade da ABNT, na legislação específica e no Decreto Federal n. 5.296, de 2 de dezembro de 2004.

7. Entidade de Classe  
AEAMVI - 5

8. Informações  
A ART é válida somente após o pagamento da taxa.  
Situação do pagamento da taxa da ART em 01/03/2026: TAXA DA ART A PAGAR  
Valor ART: R\$ 108,39 | Data Vencimento: 11/03/2026 | Registrada em: 01/03/2026  
Valor Pago: | Data Pagamento: | Nosso Número: 14002604000089071  
A autenticidade deste documento pode ser verificada no site [www.crea-sc.org.br/art](http://www.crea-sc.org.br/art).  
A guarda da via assinada da ART será de responsabilidade do profissional e do contratante com o objetivo de documentar o vínculo contratual.  
Esta ART está sujeita a verificações conforme disposto na Súmula 473 do STF, na Lei 9.784/99 e na Resolução 1.025/09 do CONFEA.

[www.crea-sc.org.br](http://www.crea-sc.org.br) | [falecom@crea-sc.org.br](mailto:falecom@crea-sc.org.br)  
Fone: (49) 3331-2000 | Fax: (48) 3331-2107



9. Assinaturas  
Declaro serem verdadeiras as informações acima.  
Documento assinado digitalmente em BLUMENAU - SC, 01 de Março de 2026

**gov.br** CESAR AUGUSTO NEVES LOBE  
Data: 01/03/2026 19:36:20-0300  
Verifique em <https://validar.iti.gov.br>

CESAR AUGUSTO NEVES LOBE  
068.396.089-05

Contratante: MARCELO ANDERSON BRACHT  
005.539.269-50





**1. Responsável Técnico**

**CESAR AUGUSTO NEVES LOBE**  
 Título Profissional: Engenheiro Mecânico

RNP: 2513604610  
 Registro: 130086-3-SC

Empresa Contratada:

Registro:

**2. Dados do Contrato**

Contratante: MARCELO ANDERSON BRACHT  
 Endereço: \*\*\*\*  
 Complemento: \*\*\*\*  
 Cidade: BLUMENAU  
 Valor da Obra/Serviço/Contrato: R\$ 1.000,00  
 Contrato: Celebrado em:

Honorários:  
 Vinculado à ART:

Bairro: \*\*\*\*  
 UF: SC  
 Ação Institucional:  
 Tipo de Contratante:

CPF/CNPJ: 005.\*\*\*-\*\*-50  
 Nº: \*\*\*\*

CEP: \*\*\*\*

**3. Dados Obra/Serviço**

Proprietário: MARCELO ANDERSON BRACHT  
 Endereço: RUA ALMIRANTE BARROSO  
 Complemento:  
 Cidade: BLUMENAU  
 Data de Início: 01/03/2026  
 Finalidade:

Previsão de Término: 26/12/2030

Bairro: VILA NOVA  
 UF: SC  
 Coordenadas Geográficas:

CPF/CNPJ: 005.\*\*\*-\*\*-50  
 Nº: 660

CEP: 89035-402

Código:

**4. Atividade Técnica**

Projeto  
**Veículo automotor**

Dimensão do Trabalho: 1,00 Unidade(s)

**5. Observações**

Projeto e execução alegoria p/ desfile montada em chassi iveco c/ compr. 7,12m larg 2,50 e alt 3,16m, projeto executado conf. diretrizes do edital da PMB

**6. Declarações**

Accessibilidade: Declaro, sob as penas da Lei, que na(s) atividade(s) registrada(s) nesta ART não se exige a observância das regras de acessibilidade previstas nas normas técnicas de acessibilidade da ABNT, na legislação específica e no Decreto Federal n. 5.296, de 2 de dezembro de 2004.

**7. Entidade de Classe**

AEAMVI - 5

**8. Informações**

- A ART é válida somente após o pagamento da taxa.
- Situação do pagamento da taxa da ART: TAXA DA ART PAGA
- Valor ART: R\$ 108,39 | Data Vencimento: 11/03/2026 | Registrada em: 01/03/2026
- Valor Pago: R\$ 108,39 | Data Pagamento: 02/03/2026 | Nosso Número: 14002604000089071
- A autenticidade deste documento pode ser verificada no site [www.crea-sc.org.br/art](http://www.crea-sc.org.br/art).
- A guarda da via assinada da ART será de responsabilidade do profissional e do contratante com o objetivo de documentar o vínculo contratual.
- Esta ART está sujeita a verificações conforme disposto na Súmula 473 do STF, na Lei 9.784/99 e na Resolução 1.025/09 do CONFEA.

**9. Assinaturas**

Declaro serem verdadeiras as informações acima.

Documento assinado digitalmente  
 CESAR AUGUSTO NEVES LOBE  
 Data: 04/03/2026 22:51:26-0300  
 Verifique em <https://validar.itu.gov.br>

ENAU - SC, 01 de Março de 2026

CESAR AUGUSTO NEVES LOBE  
 068.\*\*\*-\*\*-05



**Anotação de Responsabilidade Técnica - ART CREA-SC**

Lei nº 6.496, de 7 de dezembro de 1977

Conselho Regional de Engenharia e Agronomia de Santa Catarina



**ART OBRA OU SERVIÇO**

**252026 10367008-9**

**Inicial Individual**

1. Responsável Técnico  
**JOSE AMERICO DOS SANTOS ROSA**  
 Titulo Profissional: Engenheiro Eletricista  
 Engenheiro de Segurança do Trabalho  
 RNP: 2005905534  
 Registro: 048593-1-SC  
 Empresa Contratada: Registro:

2. Dados do Contrato  
 Contratante: Marcelo Anderson Bracht  
 Endereço: RUA ALMIRANTE BARROSO  
 Complemento: apto 702  
 Cidade: BLUMENAU  
 Valor: R\$ 1.000,00  
 Contrato: Celebrado em: Vinculado à ART:  
 Bairro: VILA NOVA  
 UF: SC  
 Ação Institucional: Tipo de Contratante:  
 CPF/CNPJ: 005.539.269-50  
 Nº: 660  
 CEP: 89035-402

3. Dados Obra/Serviço  
 Proprietário: Marcelo Anderson Bracht  
 Endereço: RUA ALMIRANTE BARROSO  
 Complemento: apto 702  
 Cidade: BLUMENAU  
 Data de Início: 27/02/2026  
 Finalidade:  
 Previsão de Término: 25/12/2030  
 Coordenadas Geográficas:  
 Bairro: VILA NOVA  
 UF: SC  
 CEP: 89035-402  
 CPF/CNPJ: 005.539.269-50  
 Nº: 660  
 Código:

4. Atividade Técnica

Laudo

**Condições de segurança do trabalho em operações de máquinas e equipamentos**

Projeto	Execução	Dimensão do Trabalho:		Unidade(s)
Equipamento elétrico de baixa tensão			1,00	
		Dimensão do Trabalho:	1,00	Unidade(s)

5. Observações  
 Projeto e exec. inst. elétricas baixa tensão, laudo segurança de alegoria p/ desfile montada em chassi Iveco c/ compr. 7,12m larg 2,50m e alt 3,18m Atesto máquina está livre de risco grave iminente

6. Declarações  
 Acessibilidade: Declaro, sob as penas da Lei, que na(s) atividade(s) registrada(s) nesta ART não se exige a observância das regras de acessibilidade previstas nas normas técnicas de acessibilidade da ABNT, na legislação específica e no Decreto Federal n. 5.296, de 2 de dezembro de 2004.

7. Entidade de Classe  
 N/A - 99

9. Assinaturas  
 Declaro serem verdadeiras as informações acima.  
 BLUMENAU - SC, 01 de Março de 2026

8. Informações  
 A ART é válida somente após o pagamento da taxa.  
 Situação do pagamento da taxa da ART: TAXA DA ART PAGA  
 Valor ART: R\$ 108,39 | Data Vencimento: 11/03/2026 | Registrada em: 01/03/2026  
 Valor Pago: R\$ 108,39 | Data Pagamento: 02/03/2026 | Nosso Número: 14002604000089008  
 A autenticidade deste documento pode ser verificada no site [www.crea-sc.org.br/art](http://www.crea-sc.org.br/art).  
 A guarda da via assinada da ART será de responsabilidade do profissional e do contratante com o objetivo de documentar o vínculo contratual.  
 Esta ART está sujeita a verificações conforme disposto na Súmula 473 do STF, na Lei 9.784/99 e na Resolução 1.025/09 do CONFEA.

www.crea-sc.org.br      falecom@crea-sc.org.br      **CREA-SC**      Contratante: Marcelo Anderson Bracht  
 Fone: (48) 3331-2000      Fax: (48) 3331-2107      Conselho Regional de Engenharia e Agronomia de Santa Catarina      005.539.269-50

Assinado de forma digital por JOSE AMERICO DOS SANTOS ROSA:58395040768  
 Dado em: 2026.03.02 15:20:32 -03'00'

Assinado de forma digital por MARCELO ANDERSON BRACHT:58395040768  
 Dado em: 2026.03.02 15:20:32 -03'00'



## 11. TRAJES TÍPICOS - DESCRIÇÃO E ESPECIFICAÇÕES

A escolha dos trajes se deve a uma releitura contemporânea do traje típico histórico "de passeio" utilizado em quase toda Alemanha e segue em concordância com o conceito da Associação Cultural Frühstückswagen.

Os trajes também foram pensados para respeitar os parâmetros estabelecidos pela Lei dos Trajes Típicos (Lei n. 7866/2013)<sup>5</sup>.

As cores dos trajes seguem a paleta de identidade visual da marca, trazendo harmonia e coesão.



Paleta visual das cores  
Marsala — #6B2E2E

Pantone 19-1532 TCX Marsala  
Pantone 490 C  
CMYK (0, 57, 57, 58)



Paleta visual das cores  
Verde-musgo — #3E4A2E

Pantone 18-0513 TCX Deep Lichen Green  
Pantone 5743 C  
CMYK (0, 57, 57, 58)

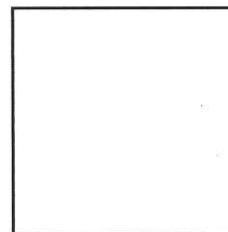

Paleta visual das cores  
Branco — #FFFFFF

Pantone 11-0601 TCX Bright White  
Não existe Pantone correspondente ao branco  
CMYK (0, 0, 0, 0)



Paleta visual das cores  
Bege pão — #F5E4C3

Pantone 12-0703 TCX Seedpearl  
Pantone 468 C  
CMYK (0, 7, 21, 4)



Paleta visual das cores  
Dourado — #C8A56D

Pantone 16-0948 TCX Gold Earth  
Pantone 465 C  
CMYK (0, 17, 45, 22)



Paleta visual das cores  
Preto — #000000

Pantone 19-0303 TCX - Jet Black  
Pantone Black C  
CMYK (60, 40, 40, 100)

Handwritten signatures in blue ink, including the letters 'de', 'm', and 'w'.

## 11.1. Traje Feminino

O traje feminino é composto por um Dirndl em cor marsala comprimento midi, blusa crua e avental verde bordado. Optou se por utilizar meias arriadas, típico de trajes de passeio, com botas pretas. Para os acessórios a escolha foi de um colar tipo gargantilha em tecido e charivari com pingentes personalizados com a identidade da marca assim como laço de cabelo e as meias com a aplicação de placa com a mesma identidade.

COLAR ESTILO GARGANTILHA PARA USAR NO PESCOÇO, UTILIZANDO MESMO TECIDO DO AVENTAL COM 35MM DE LARGURA (TECIDO DUPLA) COM PINGENTE E LOGO GRUPO EM OURO ENVELHECIDO, DETALHES EM VERDE E MARSALA.

LAÇO PARA CABELO, UTILIZANDO MESMO TECIDO DO AVENTAL, COM DETALHE EM METAL OURO ENVELHECIDO.

BLUSA COM MANGA BUFANTE EM ALGODÃO COM TEXTURA NA COR CRUA DECOTE PRINCESA, COM ACABAMENTOS EM GUPPIER MANGA E DECOTE

VESTIDO MARSALA 100% ALGODÃO COM APLICAÇÃO DE UMA FITA EM JACQUARD FLORAL, APLICADA NO DECOTE, LARGURA DE 35MM. FECHAMENTO FRONTAL COM BOTÕES EM OURO VELHO, SAIA GODÊ COBRINDO O JOELHO.



CHARIVARI USADO NA CINTURA COM PINGENTES DESENVOLVIDOS COM ELEMENTOS DA LOGO GRUPO EM OURO ENVELHECIDO.

AVENTAL VERDE 100% ALGODÃO FRANZIDO NA CINTURA, COM BORDADO NA BARRA.

SAIA DO VESTIDO EM GODÊ, COM APLICAÇÃO DE GUPPIER NA MESMA TONALIDADE DA SAIA.

MEIA CURTA COM FRU-FRU DELICADO NA BARRA E PINGENTE GRUPO EM METAL OURO ENVELHECIDO.

BOTINA PRETA.



Handwritten blue ink notes and signatures, including a large stylized signature and the letter 'M'.

## 11.2. Traje Masculino

O traje masculino segue a mesma releitura do traje de passeio, sendo composto por bermuda sem suspensório, modelo Lederhose em camurça mais grossa se assemelhando em couro na cor preto com pespontos em dourado, camisa manga longa verde e colete marsala. Para complementar o traje temos botas pretas, meias na cor crua e chapéu preto. Tanto a camisa, o colete e as meias terão bordados personalizados com a marca do grupo. Vale destacar o cinto preto em couro com a fivela personalizada com o Opa e a Oma, símbolos importantes da concepção da nossa identidade visual.

CAMISA VERDE COM GOLA MANGA LONGA, MARTINGALE NA MESMA COR DA CAMISA, BORDADO EM CADA MANGA LOGO GRUPO TECIDO 100% ALGODÃO

BERMUDA EM CAMURÇA PRETA, SENDO UM GRAMATURA MAIS GROSSA, TODA PESPOINTADA E BORDADA.

CHAPÉU PRETO EM FELTRO

COLETE MARSALA 100% ALGODÃO, COM 3 BOLSOS ALFAIATE, GOLA PADRE BOTÕES EM METAL OURO ENVELHECIDO E BORDADO LOGO GRUPO COSTAS.

CINTO EM COURO COM FIVELA PERSONALIZADA LOGO GRUPO

MEIA CANO CURTO EM TRICOT BEGE CLARO COM BORDADO LOGO GRUPO

SAPATO PRETO

## 12. A MÚSICA DO GRUPO

“Frühstückswagen Blumenau” é uma canção festiva que dialoga com o espírito da Oktoberfest Blumenau, apropriando-se de elementos da herança germânica do Vale do Itajaí e convertendo-os em linguagem acessível e performática. Com versos em português, ponte em alemão e refrão contagiante, a música constrói uma estética bilíngue que reforça identidade, tradição e pertencimento.

Ao valorizar o café da manhã típico – pão, cuca, linguiça e café –, a letra desloca o foco da celebração para a convivialidade e a mesa farta como espaço de união comunitária. O “Frühstückswagen” funciona como metáfora itinerante da memória e do afeto coletivo, sintetizando o caráter festivo e participativo que marca a principal festa de Blumenau.

### Frühstückswagen Blumenau

Autor: Ney Scheeffler Junior

#### [Verso 1 - Português]

Na rua o povo sorri, o sol começa a brilhar,  
O cheirinho do café já vem pra nos acordar.  
Com pão, cuca e alegria, tradição sem igual,  
É o Frühstückswagen passando em Blumenau!

#### [Refrão - Português]

Frühstückswagen, vem dançar, vem cantar,  
Café da manhã pra festejar!  
Mesa farta e alegria, nossa união, Prost!  
Blumenau de coração!

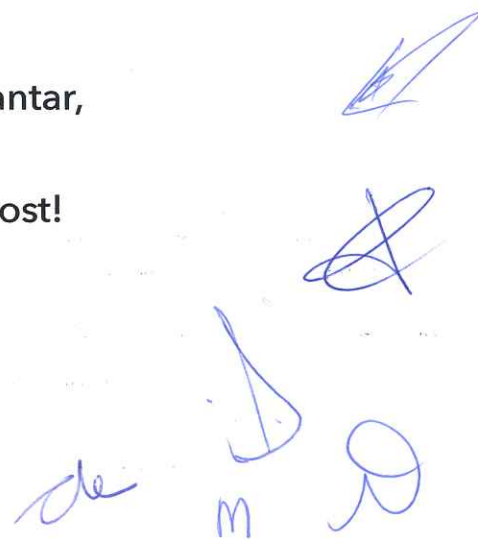
Handwritten signatures in blue ink, including a large stylized signature at the top right, a signature below it, and several smaller signatures at the bottom right.

[Verso 2 - Português]

Tem linguiça, queijo e pão, na bandeja a emoção,  
Cada sorriso é história, é pura celebração.  
Entre amigos e família, tudo é comunhão,  
É o sabor que sustenta essa tradição!

[Refrão - Português]

Frühstückswagen, vem dançar, vem cantar,  
Café da manhã pra festejar!  
Mesa farta e alegria, nossa união, Prost! Prost! Prost de coração!

[Ponte - Alemão]

Guten Morgen, Blumenau,  
Wir sind hier zum Feiern, wow! Mit Kaffee,  
Brot und Wurst dazu, Oktoberfest, wir lieben es!

[Refrão final - Português e Alemão]

Frühstückswagen, vem dançar, vem cantar,  
Café da manhã pra festejar!  
Mesa farta e alegria, nossa paixão, Prost!  
Prost! Blumenau im Herz und Hand!

[Encerramento - Metais e coro do público]

(Refrão instrumental com coro gritando "Prost! Prost! Blumenau!"  
enquanto a banda toca e o público responde)

## 14. CONSIDERAÇÕES FINAIS

O projeto Frühstückswagen - "O Carro do Café da Manhã", consolida-se como proposta culturalmente fundamentada, tecnicamente viável e plenamente alinhada ao Termo de Referência nº 002/2026 da Oktoberfest Blumenau.

Ao transformar o ritual do Frühstück em linguagem alegórica, o grupo articula identidade, memória e participação popular, promovendo uma leitura clara, estética e historicamente coerente da tradição germânica no Vale do Itajaí.

O alinhamento entre a atração móvel, observância dos protocolos de segurança e a unidade conceitual do projeto, qualifica a proposta tanto do ponto de vista técnico quanto cultural, permitindo que o carro alegórico se integre ao desfile de forma segura, harmônica e significativa, ao mesmo tempo em que reafirma a mesa e a convivência familiar como núcleos simbólicos da celebração.

Assim, o Frühstückswagen apresenta-se como expressão legítima da herança germânica local, reforçando o compromisso da Associação Cultural Frühstückswagen com a preservação, difusão e atualização responsável das tradições que estruturam a identidade de Blumenau.

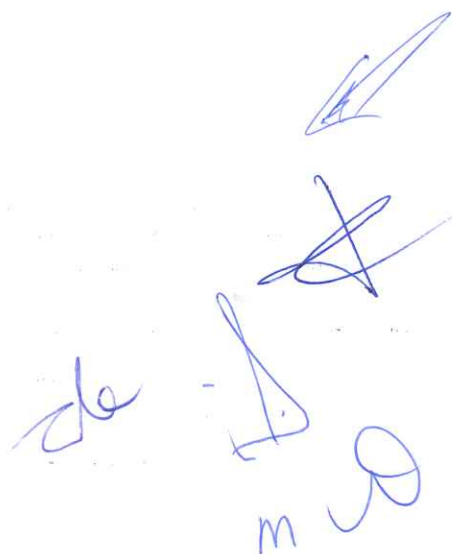



# Frühstück Wagen

Blumenau-SC



## Frühstück Wagen

Blumenau-SC



OKTOBERFEST 2026