



TORRESMOWAGEN
O carro mais crocante de Blumenau



TORRESMOWAGEN

O carro mais crocante de Blumenau

Estado de Santa Catarina

Município de Blumenau

Blumenau Eventos – Serviço de Promoção de Eventos de Blumenau

Licitação concurso: 2026

Processo de contratação: 002/2026

Envelope 2 – Projeto Técnico

[Handwritten signatures in blue ink]

TORRESMOWAGEN
O carro mais crocante de Blumenau



1. Introdução:

O Grupo Torresmowagem apresenta, com grande orgulho e responsabilidade, sua proposta para integrar os desfiles oficiais da Oktoberfest Blumenau, conforme as disposições estabelecidas no presente edital. Mais do que uma atração visual, nossa proposta se configura como um tributo legítimo à cultura germânica que foi adotada pela cidade de Blumenau e do Vale Europeu. Ao levar para a rua XV de Novembro o Torresmo, símbolo de fartura, convivência e sabor marcante, dialoga com a herança germânica de valorizar receitas intensas, preparos cuidadosos e momentos compartilhados à mesa. Inspirado na tradição alemã, o carro celebra o espírito festivo, a gastronomia artesanal e o orgulho das raízes germânicas que fazem parte da história da cidade. Blumenau, reconhecida nacionalmente por sua forte ligação com a cultura alemã, pela Oktoberfest e pelas celebrações típicas, encontra no Torresmowagen uma releitura contemporânea dessa tradição. O carro representa a adaptação cultural ao longo do tempo: respeita as origens europeias, mas incorpora ingredientes, humor e identidade brasileira, criando uma experiência única e autêntica. Este projeto, portanto, não apenas cumpre os requisitos técnicos do certame, mas é um elemento cenográfico e cultural, pensado para encantar, despertar memórias e reforçar o vínculo entre passado e presente. Ele traduz, em forma e sabor, a essência de Blumenau: tradição viva, criatividade e celebração coletiva.

2. História:

O torresmo nasce da simplicidade e da sabedoria popular. Surgiu da necessidade de aproveitar integralmente o porco, animal central na vida rural de muitas culturas europeias, inclusive nas comunidades germânicas que formaram o Sul do Brasil e na tradição do interior sul brasileiro. Nada era desperdiçado: da gordura vinha a conservação; da carne, o sustento; da pele, o torresmo crocante, dourado e cheio de sabor.

Seu preparo artesanal valoriza esse aproveitamento integral, tradição herdada das famílias imigrantes que aprenderam a utilizar cada parte do animal com respeito, criatividade e conhecimento transmitido de geração em geração. A partir do corte da barriga ou do couro com gordura, a carne suína passa por um cozimento e fritura cuidadosos, geralmente na própria gordura. Pode ser temperado apenas com sal ou receber toques de limão, pimenta e ervas.

O sabor torna-se marcante e expressivo, variando conforme a qualidade da carne, o tempo de preparo e a técnica utilizada, seja mais sequinho e crocante ou levemente macio por dentro. Assim como outras receitas tradicionais, o resultado final também está ligado à criação do animal, à alimentação e ao cuidado na produção.



O surgimento dessa iguaria representa a criatividade e a resiliência do povo que transformava o que tinha à disposição em algo saboroso e nutritivo. O torresmo é, acima de tudo, uma herança cultural adaptada ao território catarinense, símbolo da capacidade de transformar trabalho em celebração, simplicidade em sabor e tradição em cultura viva.

Centenas de famílias ainda preservam o modo tradicional de preparo, tanto para consumo próprio quanto para comercialização. Nos últimos anos, o torresmo ganhou ainda mais visibilidade, sendo valorizado como símbolo da culinária regional.

Difícilmente alguém prestigiará uma festa típica da região, especialmente no interior, sem encontrar o torresmo disposto na mesa principal, acompanhando pães, cucas e outras especialidades locais. Ele não é apenas alimento: é parte das raízes, das histórias e das tradições que constroem a identidade de Blumenau.

Com o tempo, o torresmo deixou de ser apenas alimento de subsistência e passou a ocupar lugar especial na mesa da celebração. Ele aparece quando o trabalho termina, quando o fogo já está aceso, quando alguém diz: "Senta aí, vamos beliscar alguma coisa". O estalo da pele fritando anuncia que vem coisa boa e isso cria expectativa, conversa e riso.

É nesse momento que o torresmo encontra seu par perfeito: o chopp. O crocante equilibra a gordura, o amargor refresca, o gole pede outro pedaço. Um chama o outro. Não é apenas combinação de sabor; é ritual. Enquanto o copo enche, as mãos se estendem ao centro da mesa; enquanto o torresmo circula, as histórias também circulam.

Nas festas, ele se torna ponte entre pessoas. Não exige cerimônia: come-se em pé, rindo, compartilhando. Alguém lembra da família, outro conta uma história antiga, outro brinda por algo simples. O torresmo não é individual, ele é coletivo. Parte-se, divide-se, oferece-se.

Por isso, tornou-se símbolo de amizade, alegria e conexão. Representa o encontro desprezioso que vira memória, o sabor que atravessa gerações, o alimento que reúne. Em meio à música, ao chopp gelado e à festa, ganha vida não apenas como comida, mas como elemento afetivo; aquele que transforma um grupo de pessoas em amigos celebrando juntos.

No fim, o torresmo é isso: história que estala, sabor que aproxima e alegria que se compartilha.

2.1 História do torresmo com a Alemanha:

Historicamente, o consumo de pele de porco crocante na Alemanha está ligado à tradição camponesa medieval da Europa Central, onde o porco era um dos animais mais importantes para a subsistência das famílias rurais. Desde a Idade Média, a criação suína era amplamente difundida nas regiões germânicas por exigir poucos recursos e fornecer carne, gordura, embutidos e banha — elemento essencial na culinária antes da popularização dos óleos vegetais. Dentro desse contexto de aproveitamento integral do animal, a pele e a

gordura passaram a ser assadas ou fritas até adquirirem textura crocante, prática que deu origem a preparações conhecidas como Grieben (torresmo em pedaços) e também à característica pele crocante do tradicional Schweinshaxe, prato típico da Baviera. Ao longo dos séculos, especialmente no sul da Alemanha, essas preparações tornaram-se presença constante em tavernas e festividades populares, acompanhadas de pão, batatas, chucrute e cerveja. No século XIX, com a consolidação das grandes festas populares bávaras — como a Oktoberfest, criada em 1810 em Munique — os pratos à base de porco com pele crocante ganharam ainda mais destaque como símbolo da culinária regional. Assim, o torresmo, sob diferentes denominações e formas de preparo, integra uma herança gastronômica alemã marcada pelo aproveitamento integral dos alimentos, pela rusticidade camponesa e pela valorização das tradições festivas.

Atualmente o torresmo é integrante de cardápios e pratos diversos em restaurantes e também encontrado em supermercados, conforme imagens a seguir:

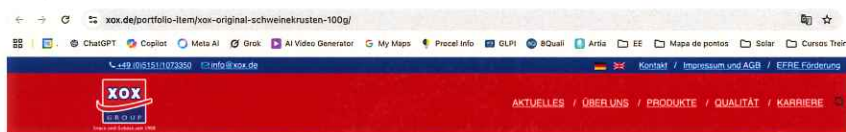
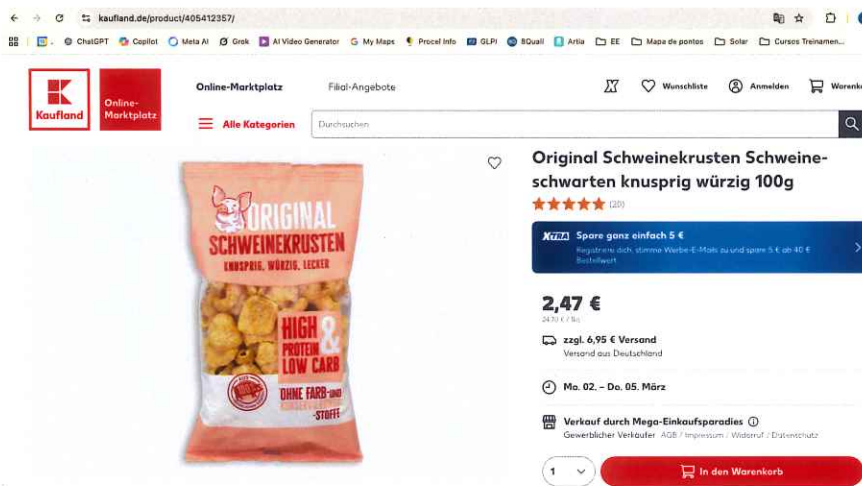

- Produkte
- » Produktneheiten
- » Snacks
- » Easy
- » Poccorn
- » Naturell
- » Nüsse
- » Salzgebäck
- » Asia
- » Lizenzprodukte
- » Kleinbeutel

XOX Original Schweinekrusten 100g Schweinschwarten im Eigenfett frittiert



Einmalig knusprig und unverfälscht im Geschmack: Die fein gewürzten original XOX Schweinekrusten enthalten keine Kohlenhydrate und sind somit auch für Sportler und Diabetiker geeignet. Im handlichen 100g-Format dient dieser Snack als ideale Stärkung zwischendurch.

- » Nährwerte pro 100g
- » Zutaten
- » Ernährungsinformationen

Auch im Shop erhältlich



Handwritten signature and initials in blue ink.



3. O grupo:

3.1 A Logotipo:



TORRESMOWAGEN

O carro mais crocante de Blumenau

A **logotipo** do Grupo Torresmowagen foi cuidadosamente desenvolvido para sintetizar e comunicar, de forma clara e afetiva, os valores culturais, gastronômicos e históricos que fundamentam a proposta desta atração para os desfiles oficiais da Oktoberfest Blumenau.

A palavra "**Torresmo**" foi mantida em português por apresentar melhor pronúncia e identificação imediata com o público brasileiro. Embora o torresmo também exista na culinária alemã, ele recebe diferentes nomes conforme a região da Alemanha, sendo conhecido como **Schweinekrusten**, **Grieben**, **Schweinekrustenchips**, **Schweineschwarten** ou ainda **Griebenschmalz** quando associado à gordura suína. Cada variação carrega pequenas diferenças na forma de preparo, mas todas remetem à mesma tradição de aproveitar integralmente o porco, transformando sua pele em um alimento crocante e saboroso.

Já a palavra "**Wagen**", de origem alemã, significa **carro ou veículo**, sendo muito utilizada em festividades tradicionais germânicas para designar carros alegóricos ou carros temáticos que participam de desfiles culturais.

 M D

TORRESMOWAGEN
O carro mais crocante de Blumenau



Assim, o nome **Torresmowagen** simboliza exatamente a fusão cultural que deu origem à própria cidade de **Blumenau**. Da mesma forma que o carro une o torresmo brasileiro ao termo alemão *Wagen*, a história de Blumenau também nasce da união entre a **cultura alemã dos imigrantes e a identidade brasileira**, que juntas construíram a colonização, a gastronomia, as tradições e as festas típicas que hoje caracterizam a cidade.

No **centro da composição**, encontra-se a representação estilizada do torresmo, apresentado de forma expressiva e convidativa. Sua presença simboliza uma das iguarias mais tradicionais da culinária regional, diretamente ligada à vida rural e à herança cultural das famílias que formaram o Vale Europeu. A escolha desse elemento não é meramente estética: ela reforça o vínculo entre tradição, gastronomia e identidade cultural, destacando o torresmo como símbolo de celebração e memória afetiva.

A ilustração traz traços alegres e acolhedores, conferindo ao logotipo uma estética simpática e acessível ao público de todas as idades. A forma dourada e crocante do torresmo é representada com leveza e dinamismo, favorecendo o reconhecimento imediato e estabelecendo um tom festivo e descontraído, característico da Oktoberfest.

O destaque dado ao torresmo evidencia sua essência: um alimento simples, artesanal e carregado de história. Mais do que um petisco, ele representa o aproveitamento integral dos alimentos, a criatividade das famílias do interior e a tradição das cozinhas coloniais que atravessam gerações. Esse elemento visual reforça a proposta do grupo de valorizar e divulgar uma prática cultural presente nas festas típicas, encontros comunitários, encontros de amigos e celebrações do Vale do Itajaí.

Detalhes complementares reforçam simbolicamente o contexto de preparo e partilha, estabelecendo uma conexão direta com a alegria, a união e o espírito celebrativo dos desfiles da Oktoberfest.

Assim, o torresmo assume protagonismo não apenas como representação gastronômica, mas como símbolo cultural que sintetiza sabor, tradição e convivência.

O **círculo** dourado ao redor reforça a ideia de fartura e celebração, enquanto o fundo de madeira lembra os antigos ranchos onde os produtores coloniais produziam artesanalmente o torresmo, além das grandes mesas de madeira rústica, muito usadas para as comemorações, onde o Torresmo era feito e servido com carinho.

A **tipografia** escolhida para o nome Torresmowagen é legível e robusta, transmitindo confiança e tradição, com um ar contemporâneo que garante a versatilidade do logotipo para diferentes aplicações: materiais gráficos, embalagens, vestuário, sinalização da alegoria e mídias digitais.

Portanto, a nosso logotipo é muito mais do que uma imagem bonita. Ele carrega, de maneira leve e convidativa, toda a essência do nosso projeto: tradição, cultura, alegria, partilha e muita vontade de manter viva essa história tão importante para Blumenau e toda a região.



TORRESMOWAGEN
O carro mais crocante de Blumenau



4. Estandarte:

O estandarte oficial do grupo Torresmowagen será confeccionado em veludo marrom e bege, conferindo um aspecto elegante, tradicional e robusto, alinhado à proposta cultural do projeto.

O logotipo circular com o torresmo alegre segurando um pirulito de torresmo e o nome Torresmowagen posicionado logo abaixo serão bordados diretamente no tecido, garantindo qualidade, durabilidade e sofisticação ao acabamento.

A estrutura será em formato de fâmula com franjas amarelas ao redor, reforçando o estilo germânico clássico. Este estandarte será utilizado em desfiles, apresentações e eventos oficiais, representando com orgulho a identidade do grupo e a valorização do patrimônio imaterial da cultura alemã no Vale Europeu.



[Handwritten signatures in blue ink]

5. O carro:

5.1.1 Imagens criadas a partir de inteligência artificial

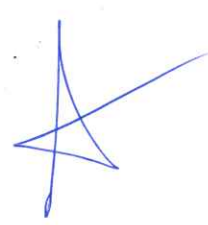
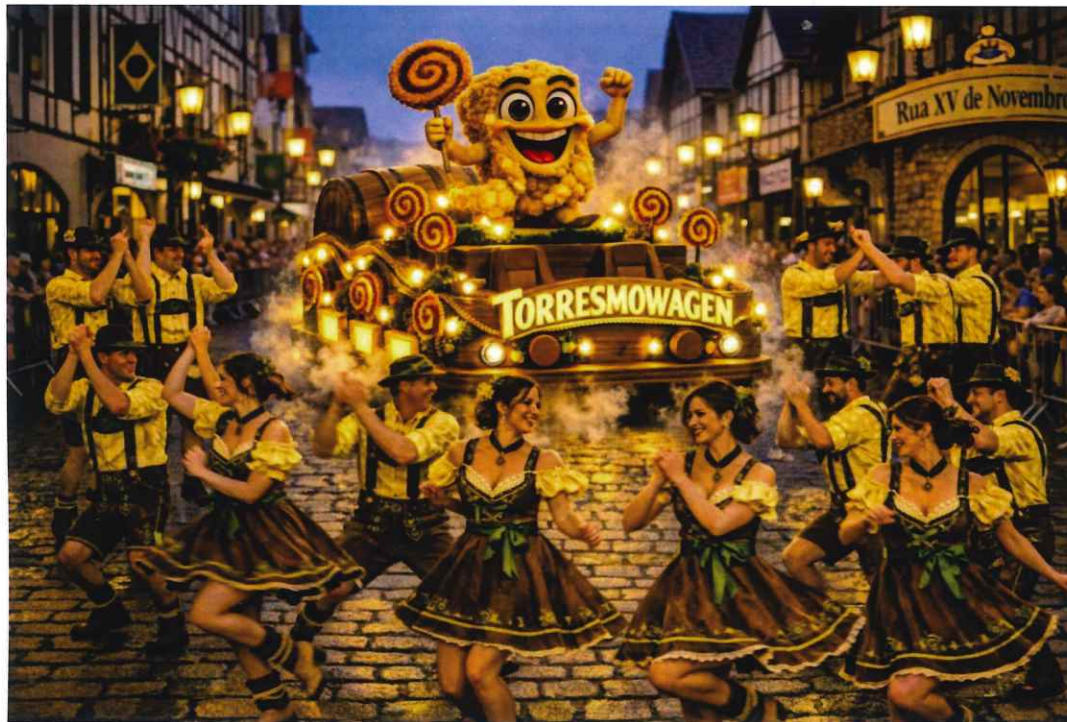

m

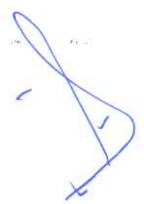



TORRESMOWAGEN

O carro mais crocante de Blumenau

5.1.2 Projeto Técnico: Modelagem em 3D



Vista em perspectiva

[Handwritten signatures and initials in blue ink]

TORRESMOWAGEN
O carro mais crocante de Blumenau



TORRESMOWAGEN
O carro mais crocante de Blumenau



Vista frontal

A quem

TORRESMOWAGEN
O carro mais crocante de Blumenau



TORRESMOWAGEN

O carro mais crocante de Blumenau



Vista lateral

A de m

R

TORRESMOWAGEN
O carro mais crocante de Blumenau



TORRESMOWAGEN
O carro mais crocante de Blumenau



Vista traseira

[Handwritten signatures and initials in blue ink]

TORRESMOWAGEN
O carro mais crocante de Blumenau



Vista superior

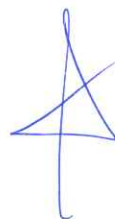

5.1.3 Detalhamento Técnico

O projeto utilizará um chassi Volkswagen 1600 como base estrutural, permitindo segurança e estabilidade para a construção da alegoria. As intervenções serão realizadas com o emprego de materiais como aço e fibra de vidro, que proporcionam a combinação ideal entre resistência, durabilidade e leveza.

Durante o processo de desenvolvimento, as especificações de peso e dimensões poderão ser ajustadas conforme as necessidades técnicas identificadas nas etapas de engenharia, sempre garantindo a viabilidade e segurança operacional.

Importante destacar que, conforme as diretrizes do edital, não há impedimentos para a descaracterização do veículo original. Assim, o projeto propõe a completa transformação estética do chassi, assegurando que a estrutura sirva apenas como suporte técnico, sem que suas características originais permaneçam aparentes, garantindo perfeita harmonia com a proposta visual e temática da atração.

O projeto do carro foi desenvolvido para atender de forma precisa às exigências do desfile, com as seguintes dimensões estruturais: **4,70 metros de comprimento, 2,50 metros de largura e 3,50 metros de altura** na região mais alta da alegoria. As cotas da alegoria poderão ser identificadas no projeto técnico mecânico.

Essas medidas asseguram a adequada circulação tanto nos desfiles externos (na rua XV de Novembro) quanto internos (na Vila Germânica), respeitando os limites operacionais e visuais exigidos pelo evento. Projeto técnico mecânico, vide anexo 1.

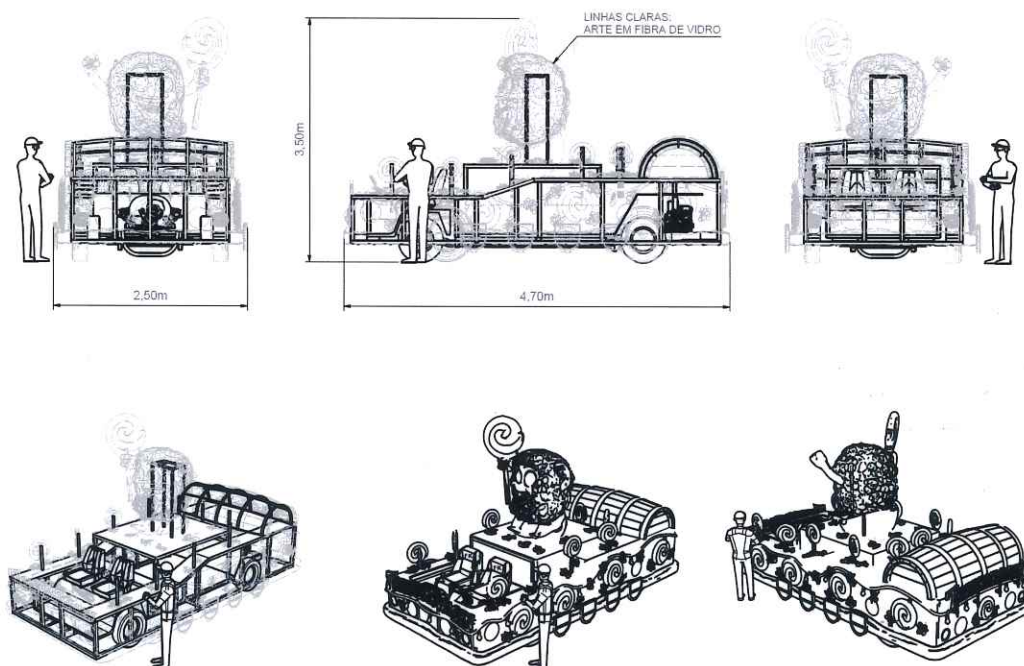

Eng. CHRISTIAN ANTONIO POFFO
086545-7-SC



TORRESMOWAGEN
O carro mais crocante de Blumenau

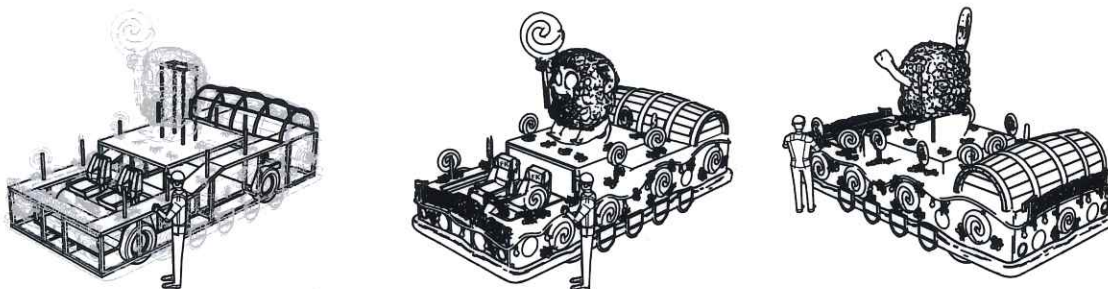
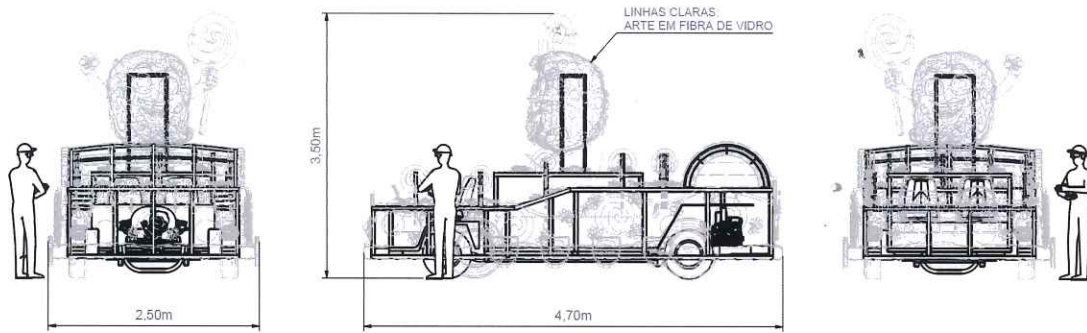

Eng. CHRISTIAN ANTONIO POFFO
086545-7-SC

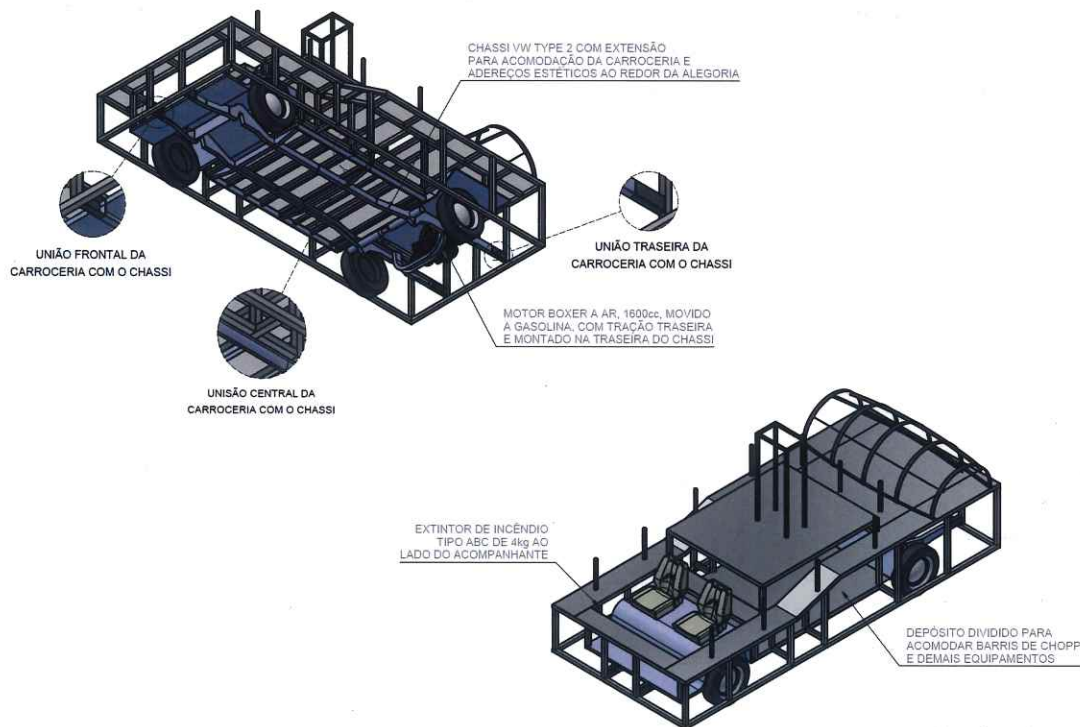

Eng. CHRISTIAN ANTONIO POFFO
086545-7-SC

As imagens acima poderão ser vistas em escala compatível no projeto técnico mecânico.

TORRESMOWAGEN
O carro mais crocante de Blumenau

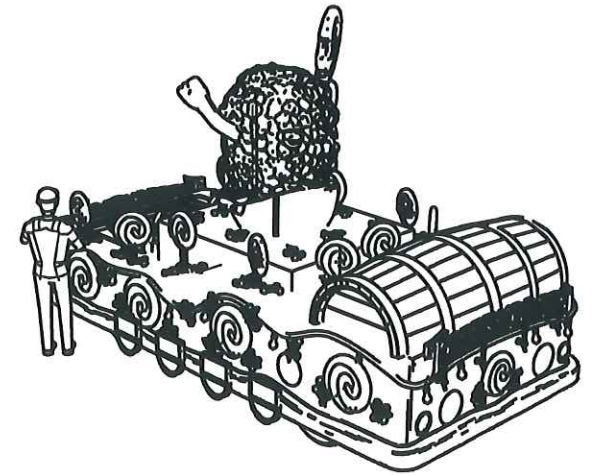
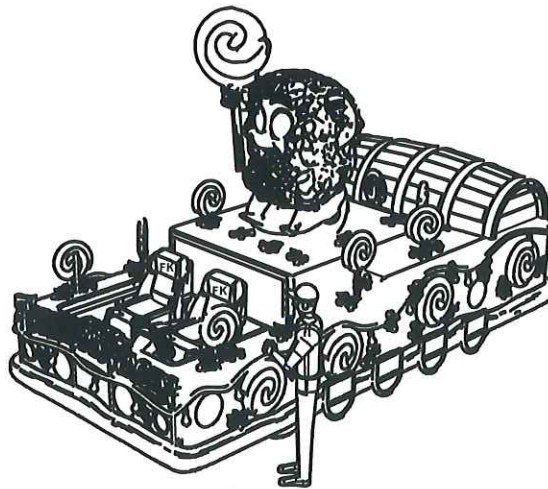
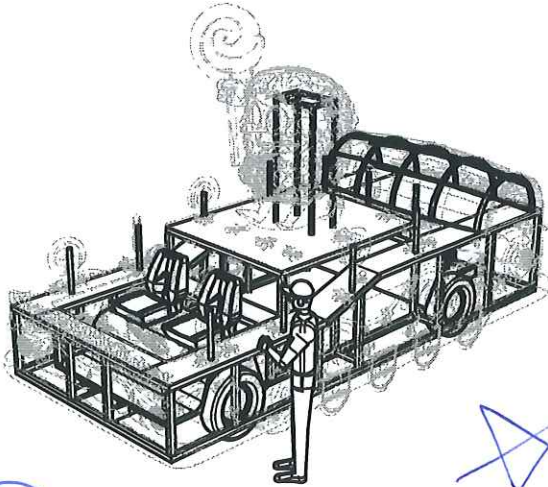
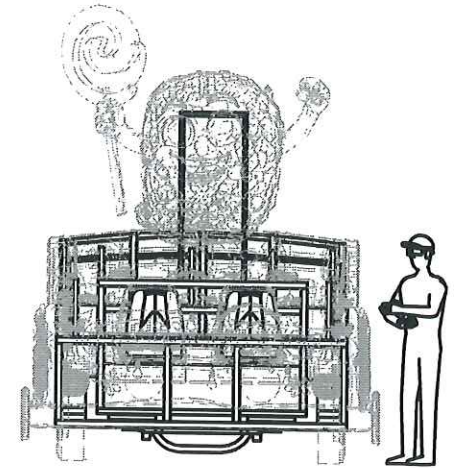
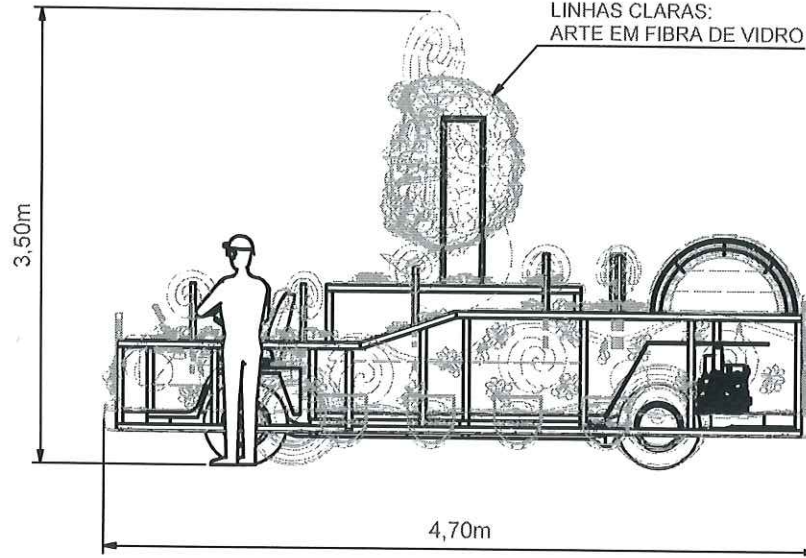
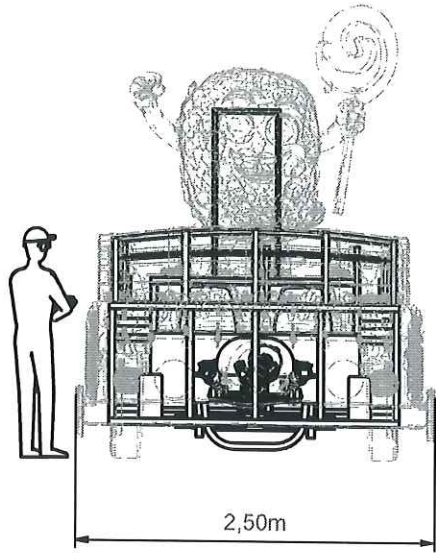

Handwritten blue scribbles and symbols, including a large '3', a stylized 'S', and several star-like shapes.

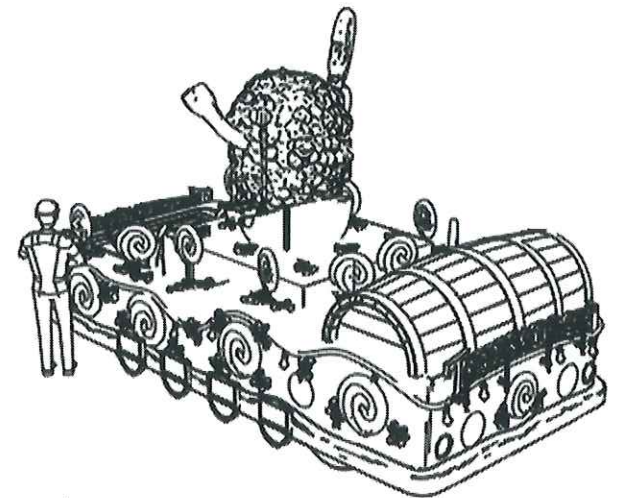
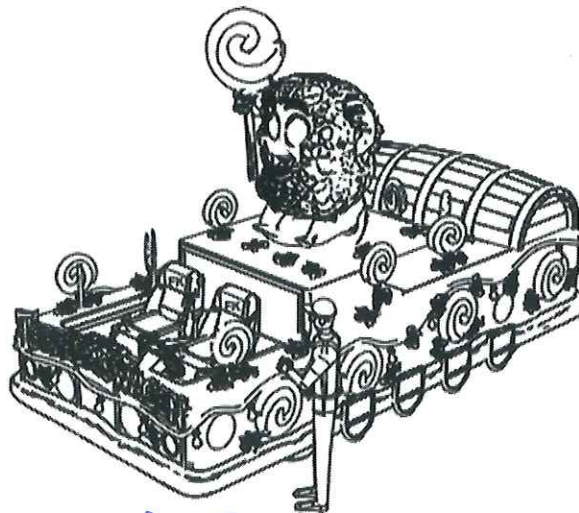
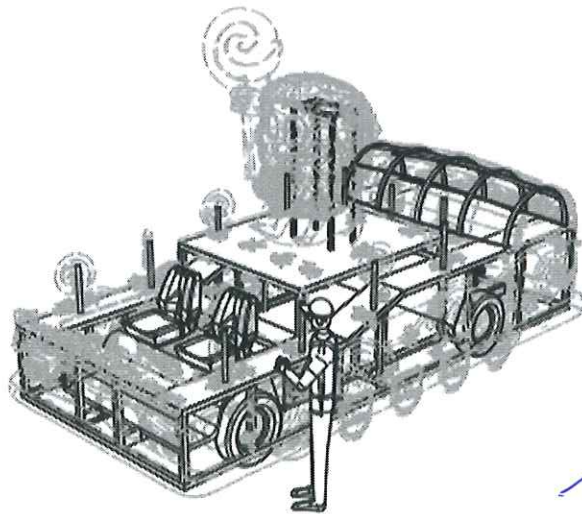
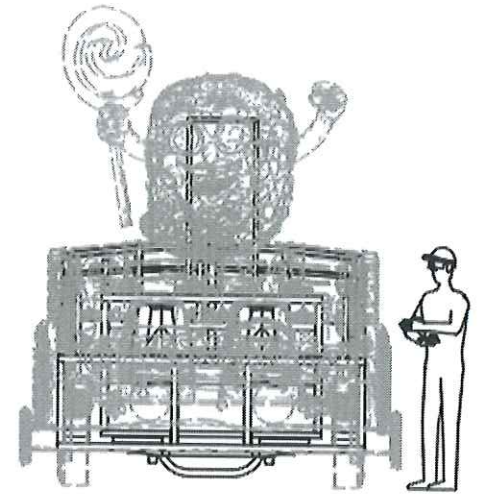
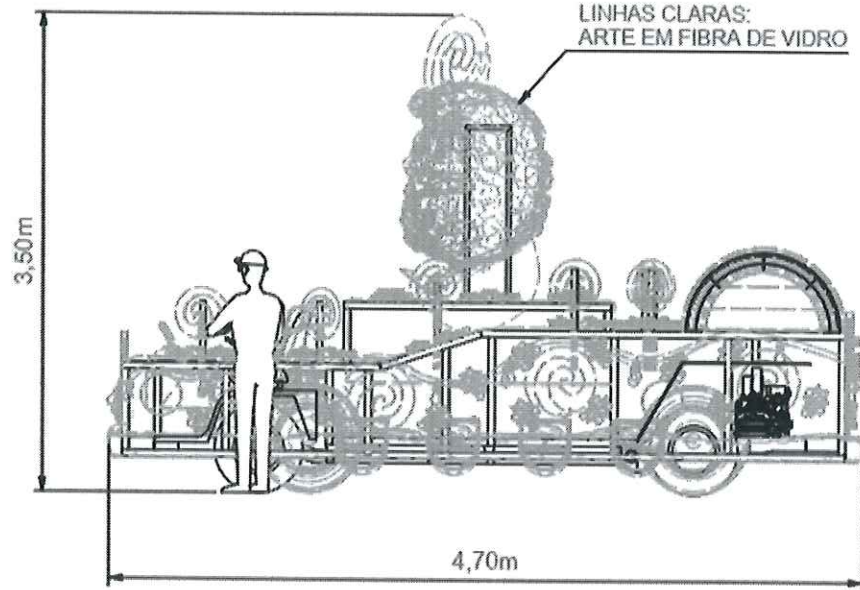
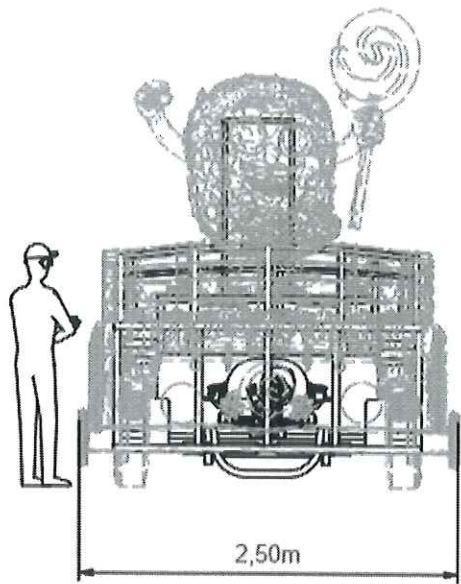

Handwritten blue ink signatures and marks.

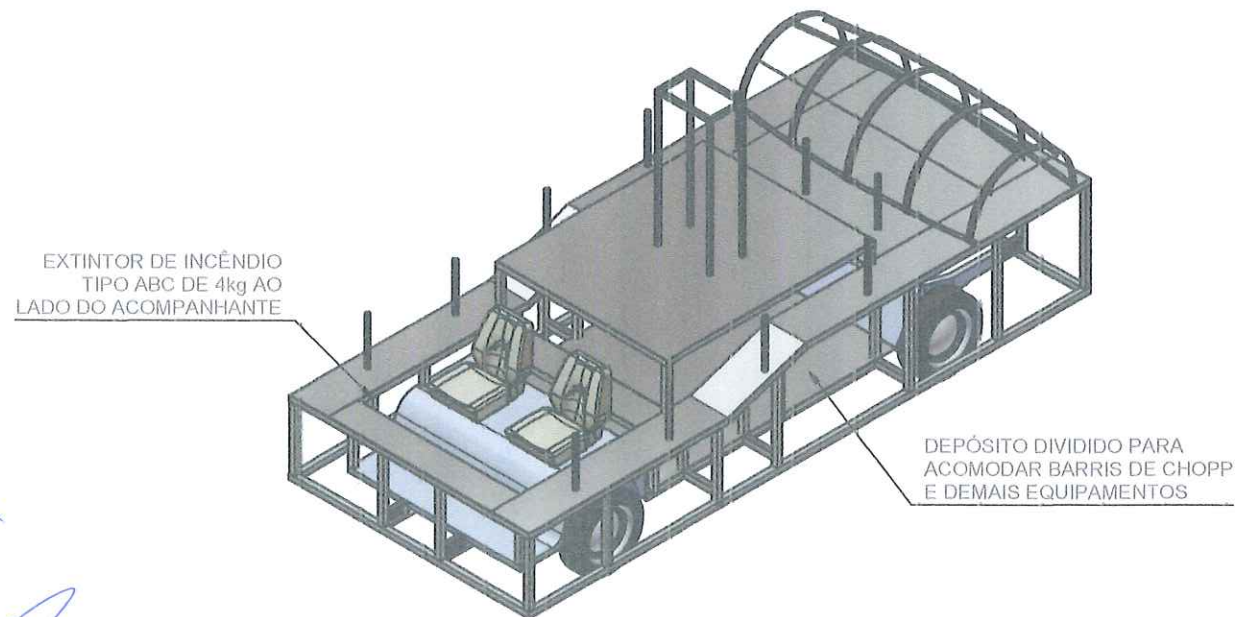
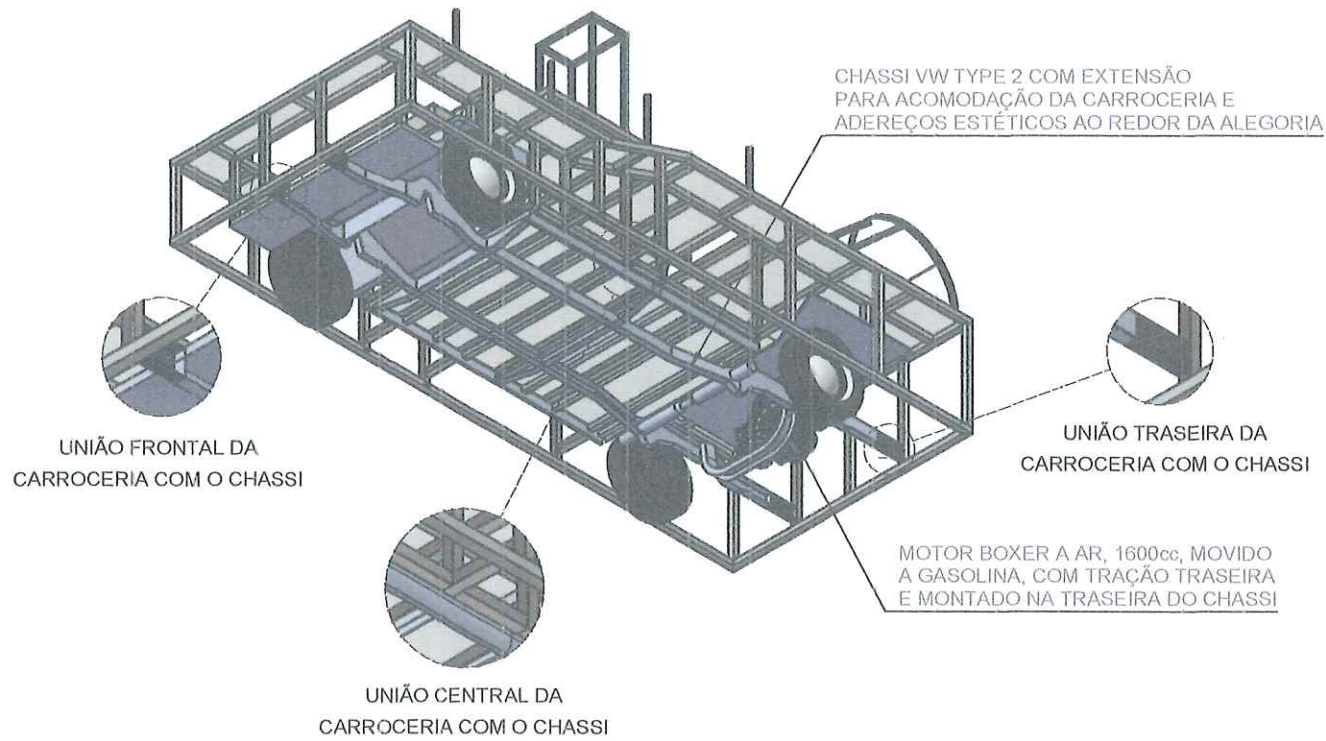

Handwritten notes in blue ink, including a circled '20', a signature, and other scribbles.

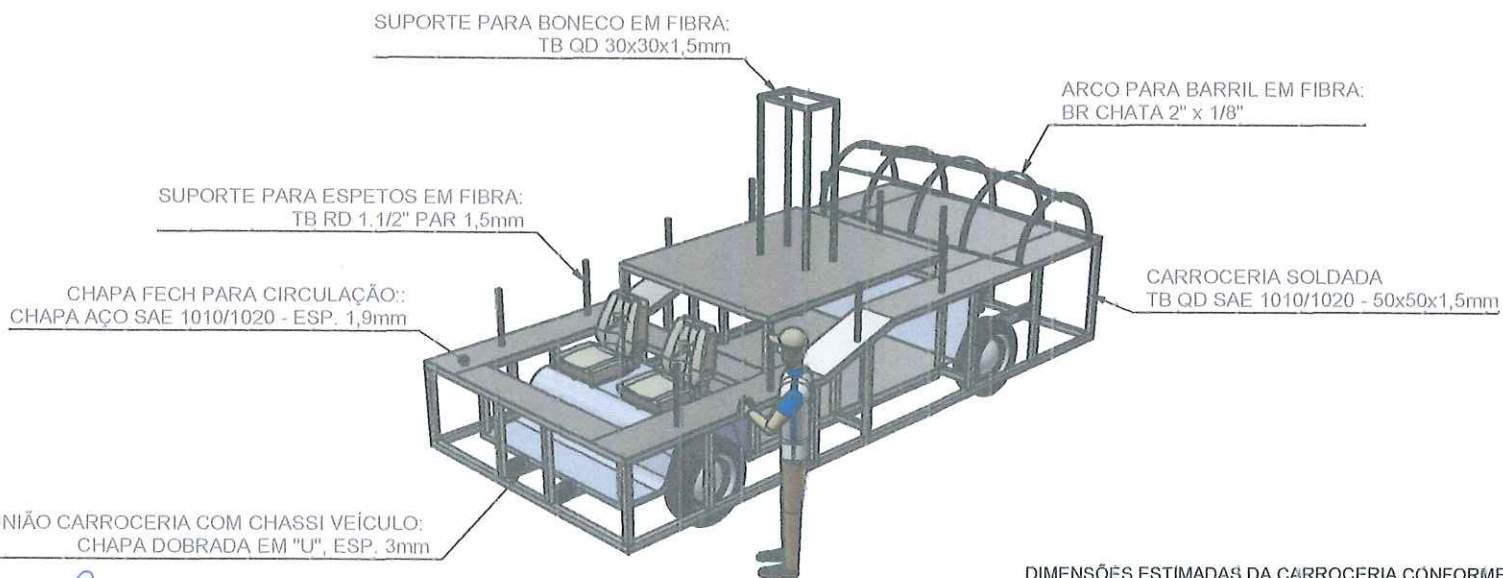
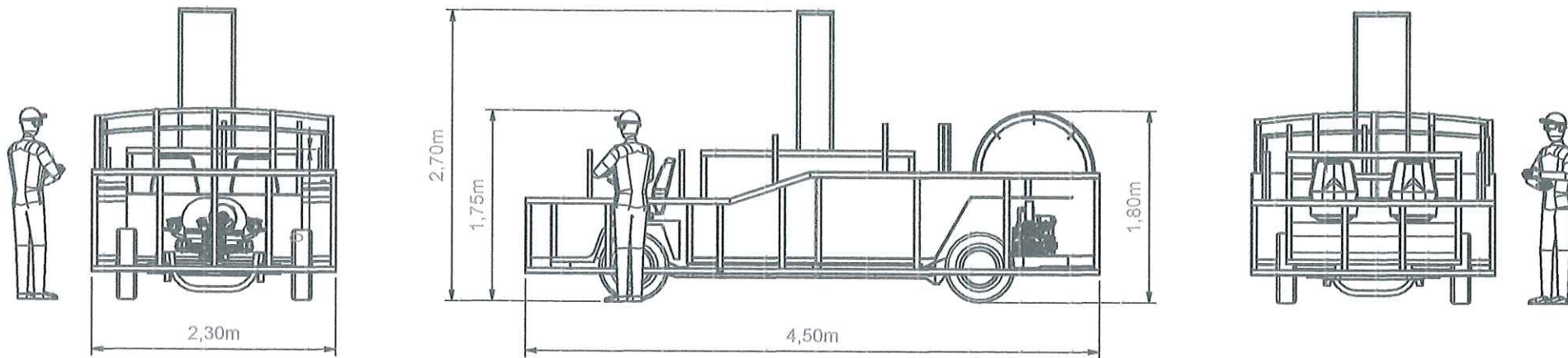

DIMENSÕES ESTIMADAS DA CARROCERIA CONFORME AS COTAS NO DESENHO.

O MODELO ACOMODA O MOTORISTA, UM ACOMPANHANTE, DUAS CHOPEIRAS A GELO E ATÉ TRÊS BARRIS DE CHOPP

OBS:

O MODELO CONSTRUTIVO PODE HAVER ALTERAÇÕES CONFORME EXPERTISE DA SERRALHERIA.

Eng. CHRISTIAN ANTONIO POFFO
086545-7-SC



Blumenau, 05 de março de 2026.

COMPOSIÇÃO DOS INTEGRANTES DO GRUPO

Até a presente data o grupo Torresmowagen é composto pelos integrantes abaixo relacionados:

Estamos cientes das exigências do edital com relação ao número máximo de participantes.

INTEGRANTES		INTEGRANTES	
1	Jones Poffo	21	Larissa Wippel
2	Solange Poffo	22	Manuela Wippel
3	Maria Eduarda Poffo	23	Marcelo Sardagna
4	João Vitor Poffo	24	Karine Sardagna
5	Ana Drews	25	Jaison Spolavori
6	Celio Adriano Almeida	26	Raquel Spolavori
7	Augusta Drews Almeida	27	Leticia Zaniz
8	Helena Drews Almeida	28	Leonardo Zaniz
9	Lhaiz Maria Almeida	29	Mara Poffo Wilhelm
10	Manoela Almeida Matias	30	Alcides Wilhelm
11	Caio Matias	31	Julia Helena Wilhelm Wolf
12	Ana Paula de Abreu	32	Leandro Wolf
13	Robson Weber	33	Luiza Wilhelm
14	Angela Viviani	34	Nicolas Vegini
15	Alex Sandro da Silva	35	Osnildo Zaniz
16	Claudia Nasato	36	Keith Zaniz
17	Uwe Radloff	37	
18	Pedro Luebke	38	
19	Fabio Denis Luebke	39	
20	Sheilla Luebke	40	

Anna Claudia Drews
CPF 842.747.009-68
Coordenadora

Jones Cássio Poffo
CPF 023.504.389-37
Vice-coordenador

Blumenau, 05 de março de 2026.

5.1.4 Segurança

O projeto Torresmowagen atenderá integralmente às exigências de segurança previstas no edital, sendo equipado com um extintor de incêndio de pó químico do tipo ABC, com capacidade mínima de 4 kg, lacrado, dentro do prazo de validade e instalado em local de fácil acesso. A escolha do agente extintor ABC justifica-se por sua alta eficácia no combate a princípios de incêndio envolvendo materiais sólidos, líquidos inflamáveis e equipamentos elétricos, além de possuir validade de cinco anos, garantindo maior durabilidade e menor necessidade de substituições. A adoção deste item assegura a viabilidade técnica da proposta e demonstra o compromisso do grupo com a segurança do público e do patrimônio cultural envolvido.

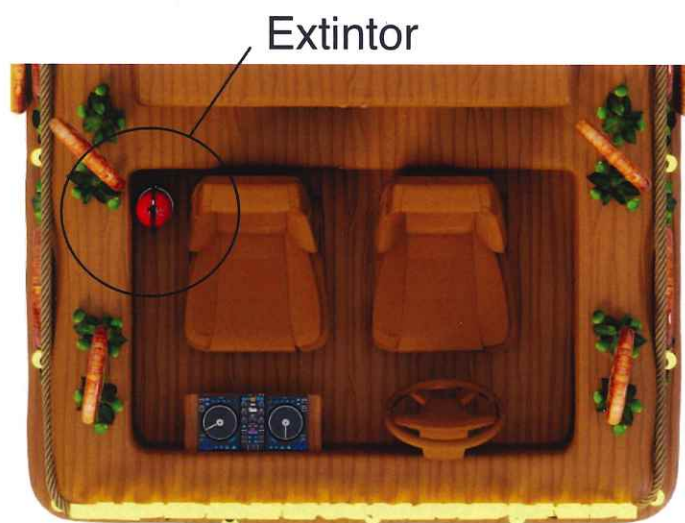

5.1.5 Assentos

A atração será conduzida por um motorista e contará com um assento adicional ao lado do condutor, dispensando a necessidade de estribos ou apoios externos para acesso ou permanência. Não haverá estribos acessíveis aos integrantes, atendendo às normas de segurança estabelecidas.



Handwritten signatures in blue ink, including a large stylized signature and several smaller ones, located to the right of the interior view image.

5.1.6 Patrocinadores

A proposta do Torresmowagen contempla espaços destinados à inserção dos patrocinadores de forma sutil, equilibrada e proporcional ao tamanho da atração móvel, garantindo a harmonia visual com o projeto alegórico. As marcas apoiadoras serão aplicadas diretamente na estrutura rígida, em placas fixas e integradas à composição estética do carro, reforçando a presença das empresas de maneira elegante e funcional.

Cada lado da atração contará com quatro espaços reservados para patrocinadores, fixados na lateral da alegoria, garantindo visibilidade estratégica durante os desfiles, sem comprometer o conceito artístico do projeto.



5.1.7 Som mecânico

O projeto contempla sistema de som mecânico conforme as diretrizes estabelecidas no edital, respeitando o limite máximo de 90 decibéis. O sistema será distribuído de forma estratégica, com foco direcionado aos espaços onde os integrantes estiverem posicionados, garantindo que o som seja audível para execução de coreografias sem exceder os níveis permitidos. Além disso, todo o equipamento de som, incluindo seus suportes, será instalado



respeitando o limite de altura máxima de 1,5 metro a partir do solo, assegurando plena conformidade com os requisitos técnicos e de segurança exigidos.



Duas caixas de som na traseira

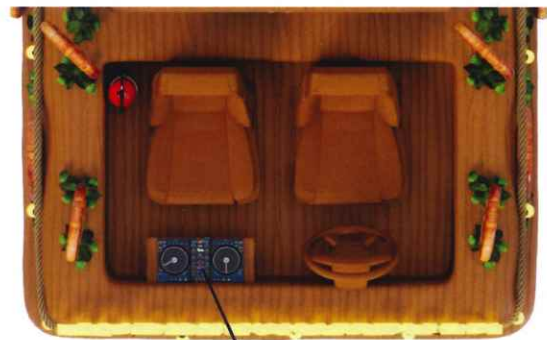

Mesa de som

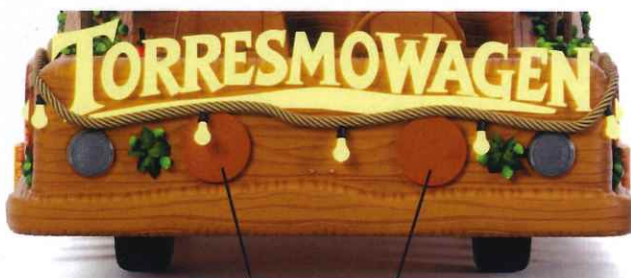

Duas caixas de som na frente



Quatro caixas de som nas laterais:
duas na lateral direita e duas na lateral esquerda

Handwritten signatures and initials in blue ink, including a large 'X' and initials 'M' and 'D'.



5.1.8 A atração

A proposta do Torresmowagen foi desenvolvida com o objetivo de proporcionar uma experiência estética e sensorial completa, representando de forma lúdica, mas profundamente simbólica, a cultura e a tradição do torresmo.

Cada detalhe do veículo foi pensado e desenvolvido minuciosamente para integrar alegria, beleza e ligação com a forma colonial de fazer torresmo em Blumenau e no Vale do Itajaí.

O carro do grupo apresenta estética inspirada em um carro alegórico rústico de tradição germânica, remetendo as típicas festas alemãs, com forte vínculo à identidade cultural de Blumenau.

Na parte superior do carro, destaca-se um boneco cenográfico em formato de torresmo, estilizado de forma lúdica e expressiva, representando o elemento central da proposta do Torresmowagen. O personagem ocupa posição de destaque e contará com movimentos mecânicos no corpo e nos olhos, promovendo maior interação visual e dinamismo ao conjunto alegórico.

Sua estrutura simula madeira entalhada, evocando o caráter artesanal e remete aos antigos ranchos de madeira, onde os colonos produziam o torresmo artesanalmente e também as grandes mesas, feitas de madeira rústica.

A corda serve para ligar, amarrar e sustentar. Simbolicamente, representa laços, pertencimento, cooperação e trabalho coletivo. É o elemento que une partes distintas em um todo sólido, assim como a comunidade, a família e a tradição.

As luzes em formato antigo relembram a mesma simplicidade da roça, muitas vezes o trabalho durava até tarde da noite com iluminação muito precária.

O motorista terá acesso a um dispositivo de efeitos especiais de fumaça, com leve aroma que remete ao torresmo, com o objetivo de animar o público e ampliar a experiência sensorial, respeitando sempre os limites de segurança e conforto dos participantes e espectadores.

As laterais do veículo são decoradas com elementos cenográficos em espiral, que fazem referência direta ao formato do um tipo de torresmo, conhecido como "pirulito de torresmo", aplicados de maneira repetitiva e harmônica, criando identidade visual marcante.

Os limões, nos fazem lembrar a sensação de comer um torresmo quentinho com algumas gotas de limão para realçar o sabor

Na parte traseira do veículo, será instalado o sistema de torneiras decorativas, integradas à cenografia do carro, um grande barril de madeira, que abriga o chope, mantendo o alinhamento estético com o conceito do Torresmowagen e a ambientação festiva típica das celebrações germânicas.

Como gesto de acolhimento e partilha, o grupo realizará a distribuição ao público de torresmos, devidamente embalados conforme normas sanitárias vigentes. Essa ação proporciona uma experiência gastronômica completa, fortalecendo a conexão entre a proposta do carro, a tradição culinária de origem alemã e o público participante do desfile.

O conjunto do projeto busca unir tradição, criatividade, interação e experiência sensorial, consolidando o Torresmowagen como um elemento alegórico que valoriza a cultura, a gastronomia e o espírito festivo característicos de Blumenau.



[Handwritten signatures and initials in blue ink]

6. Os trajes:

Os trajes apresentados são inspirados na indumentária tradicional germânica, reinterpretada de forma contemporânea, mantendo fidelidade estética às referências culturais do sul da Alemanha e às tradições preservadas em Blumenau, Santa Catarina. Os trajes apresentam coerência estética entre masculino, feminino, e principalmente com o carro que será a atração principal do desfile, utilizando materiais que simulam couro, lã e tecidos naturais, reforçando a conexão com a tradição germânica, o ambiente rural e a herança cultural de Blumenau. Os bordados, cores e acessórios foram pensados para garantir leitura visual clara em desfiles e eventos, além de conforto e mobilidade.

PALETA DE CORES - REFERÊNCIA PANTONE





TORRESMOWAGEN
O carro mais crocante de Blumenau



K
A
S
R
M
de

TORRESMOWAGEN
O carro mais crocante de Blumenau

6.1 Trajes Masculinos:





Camisa:

- Modelo: Camisa manga longa.
- Tecido: Tricoline premium, com toque macio e boa respirabilidade.
- Estampa: Xadrez geométrico tradicional.
- Cores: Amarelo predominante e bege claro como fundo
- Detalhes: Botões frontais em tom marrom amadeirado e punhos simples, sem pregas para dobrar.

Bermuda com suspensório:

- Modelo: Bermuda tradicional germânica acima do joelho.
- Tecido: Couro sintético premium
- Cor base: Marrom escuro
- Bordados: Decorativos em verde com motivos orgânicos e espirais estilizadas, remetendo ao pirulito de torresmo e folhas do limão. Peitoral com detalhe central bordado
- Fivelas: Metálicas em tom bronze envelhecido.

Calçado:

- Modelo: Bota de cano médio/baixo.
- Material: Couro
- Cor: Marrom
- Detalhes: Cadarços frontais com solado robusto e antiderrapante

Polainas:

- Modelo: Polaina tradicional germânica.
- Tecido: Lã.
- Cor base: Marrom
- Detalhes: Uma listra fina bege e uma listra fina verde



Chapéu:

- Modelo: Chapéu tradicional germânico
- Material: Lã prensada.
- Cor: Marrom escuro.
- Detalhes: Faixa decorativa verde com pena sintética em tons de verde

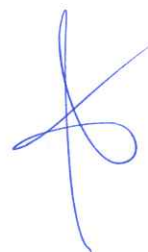

de m d

6.2 Trajes Femininos





Blusa:

- Modelo: Blusa tradicional
- Tecido: Algodão encorpado ou tricoline premium, com toque macio e boa respirabilidade.
- Estampa: Xadrez geométrico tradicional bávaro.
- Cores: Amarelo dourado predominante e Bege claro como fundo
- Detalhes: Mangas bufantes com decote estruturado com acabamento delicado

Vestido:

- Modelo: Vestido tradicional germânico.
- Tecido: Couro sintético premium
- Cor base: Marrom
- Ajustes: Fivelas metálicas discretas em tom bronze envelhecido.
- Estrutura: Corpete ajustado e saia rodada com comprimento médio
- Bordados: Decorativos em verde com motivos de folhinhas e espirais estilizadas, remetendo ao pirulito de torresmo
- Detalhes: Faixa em cetim verde de espessura fina e renda bege delicada no acabamento inferior. Faixa da cintura vestido no mesmo tom e tecido que a fita anterior, formando um laço na lateral.

Calçado:

- Modelo: Bota de salto baixo e confortável.
- Material: Couro sintético ou camurça.
- Cor: Amarelo ou marrom.

Polainas:

- Modelo: Polaina tradicional germânica.
- Tecido: Lã.



- Cor base: Marrom
- Detalhes: Uma listra fina amarela e uma listra fina verde.

Colar:

- Cordão: Veludo marrom.
- Pingente: Espiral em bronze envelhecido, remetendo a elementos gastronômicos e simbólicos.

Enfeite de cabelo:

- Elemento: Pena decorativa.
- Cor: Verde, harmonizada com o chapéu masculino.
- Posicionamento: Lateral do penteado.

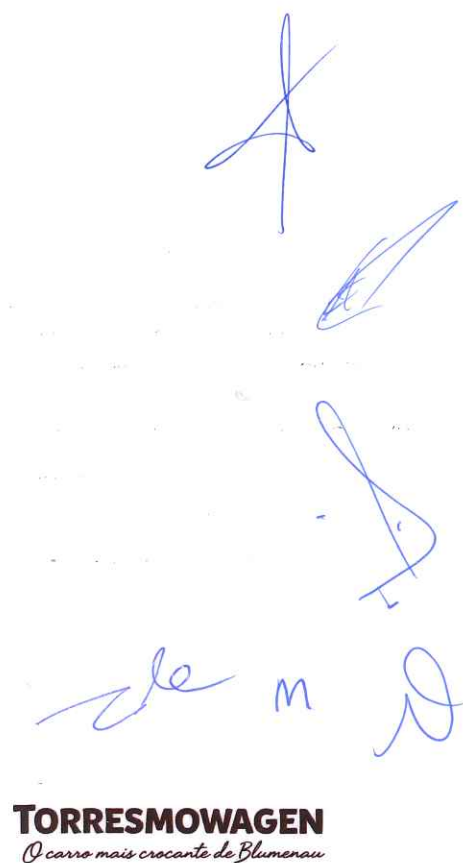



TORRESMOWAGEN
O carro mais crocante de Blumenau



de m d

TORRESMOWAGEN
O carro mais crocante de Blumenau



7. Música e dança:

Ouvi um croc “tam tam tam” (aqui 3 estalos de croccroc e na coreografia homens e convidados E PÚBLICO batem 3 palmas ou tapinhas nas coxas e as mulheres podem fazer um “MOLEGINHO CHARMOSO de ombros E COM A SAIA nesse ritmo)

E um outro Croc “tam tam tam”

E um cheiro bom em Blumenau

É o Torresmo! Vem chegando,

com um chopp e vem dançando

O povo todo em Blumenau

Torresmo aqui, “tcham tcham tcham”

gostoso assim, “Huuuuuuuummmm”

E a gente dança em Blumenau

O limão p/ refrescar, o torresmo temperar e a gente aqui, feliz, vem cá!

E a gente aqui, FELIZ, VEM CÁ!

(nessa hora na coreografia o segundo vem cá chama os maridos p/ frente, e saudando público “chamando a galera p/ cantar junto e dançar o oilarila) cantar e dançar com a gente):

“oilarlarilarila oi larila Croc Croc!

Oilarilarilarila oularila Croc croc!”

“Então libera.... libera.... libera o meu torresmo, libera... libera.... libera o meu torresmo, libera.... libera.... libera o meu torresmo, libera! oilarlarilarila oi larila.... Croc croc!”

“oilarlarilarila oi larila Croc Croc!

Oilarilarilarila oularila Croc croc!”



TORRESMOWAGEN
O carro mais crocante de Blumenau

(Repete algumas vezes, a depender dos minutos totais da música e descanso da coreografia)

Essa parte do oilarila vai ser a mais ligh da coreografia, fazendo público dançar junto e já aproveitamos p/ beber água, chopp e distribuir chopp e torresmo.

Em seguida repete a música, o oularila, a música e assim por diante.

Autora da Letra: Anna Drews

Inspirada na música: Alemão de Blumenau, Banda Cavalinho, 2007

M

TORRESMOWAGEN
O carro mais crocante de Blumenau



TORRESMOWAGEN
O carro mais crocante de Blumenau

ANEXO 1

Projeto mecânico detalhado

ART

Boleto da ART

Comprovante de pagamento

A

TORRESMOWAGEN
O carro mais crocante de Blumenau

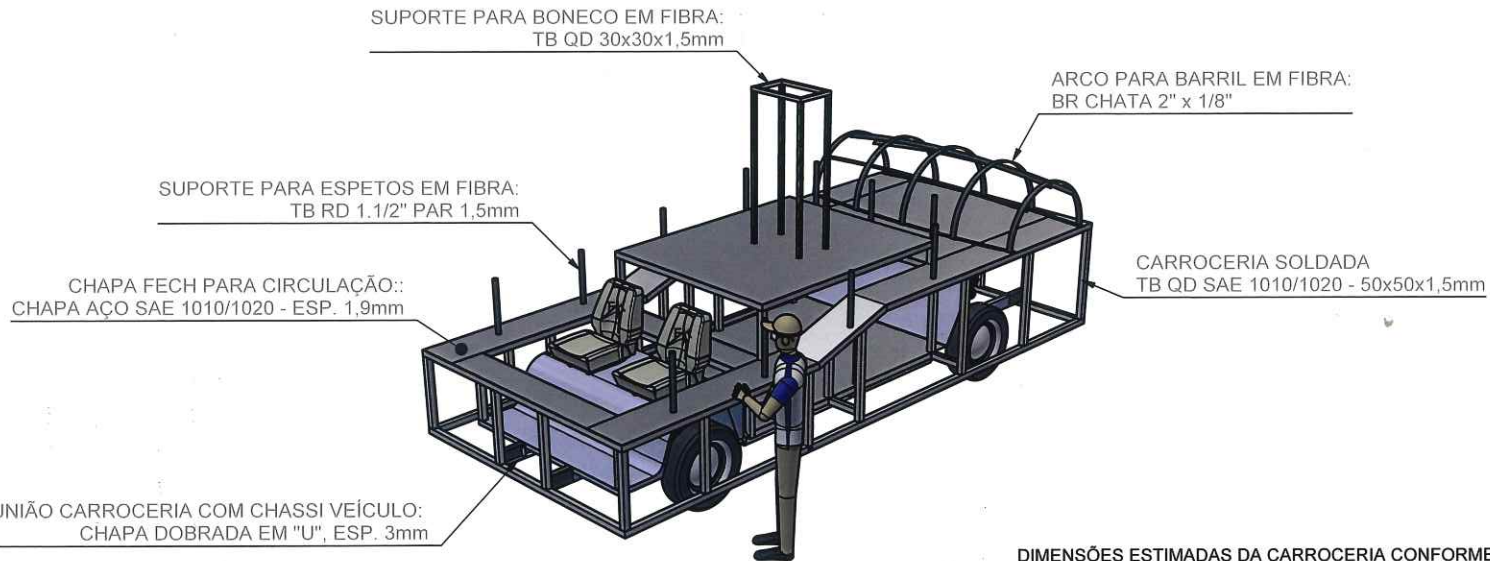
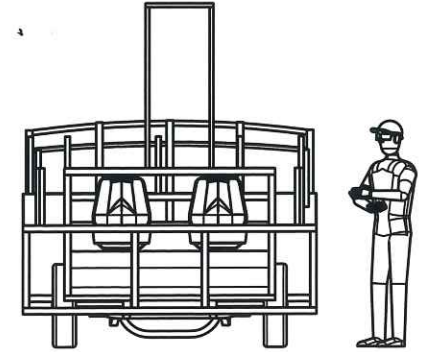
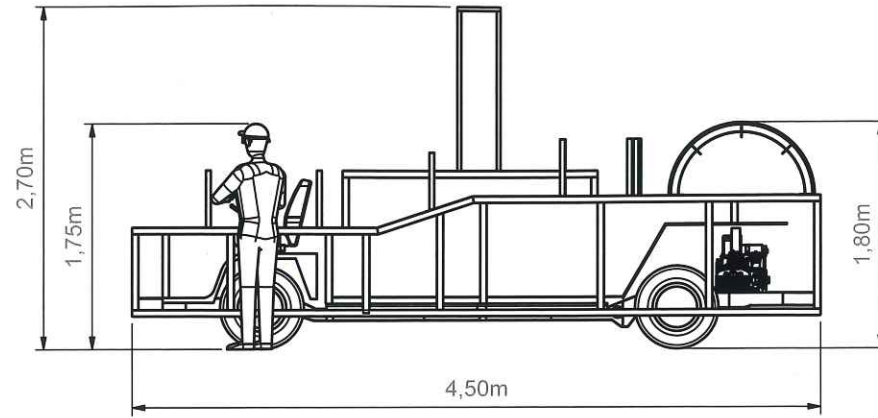
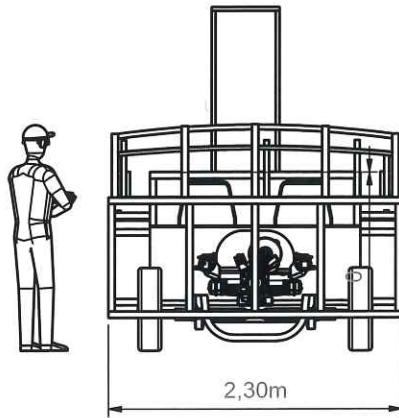

DIMENSÕES ESTIMADAS DA CARROCERIA CONFORME AS COTAS NO DESENHO.

O MODELO ACOMODA O MOTORISTA, UM ACOMPANHANTE, DUAS CHOPEIRAS A GELO E ATÉ TRÊS BARRIS DE CHOPP

OBS:

O MODELO CONSTRUTIVO PODE HAVER ALTERAÇÕES CONFORME EXPERTISE DA SERRALHERIA.

Eng. CHRISTIAN ANTONIO POFFO
086545-7-SC

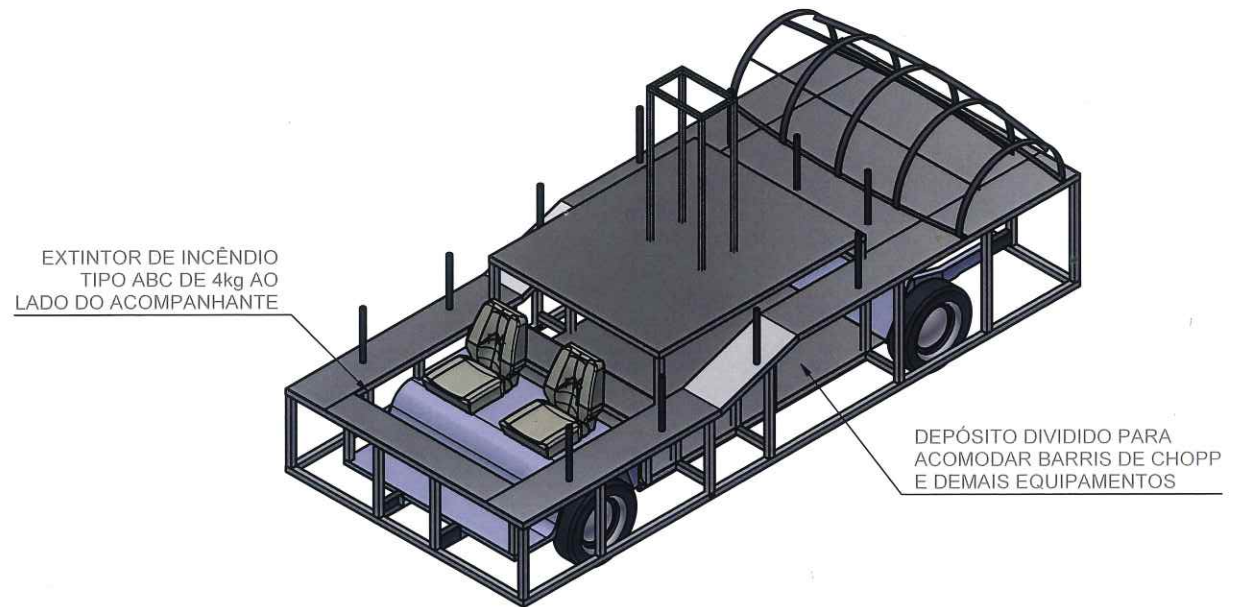
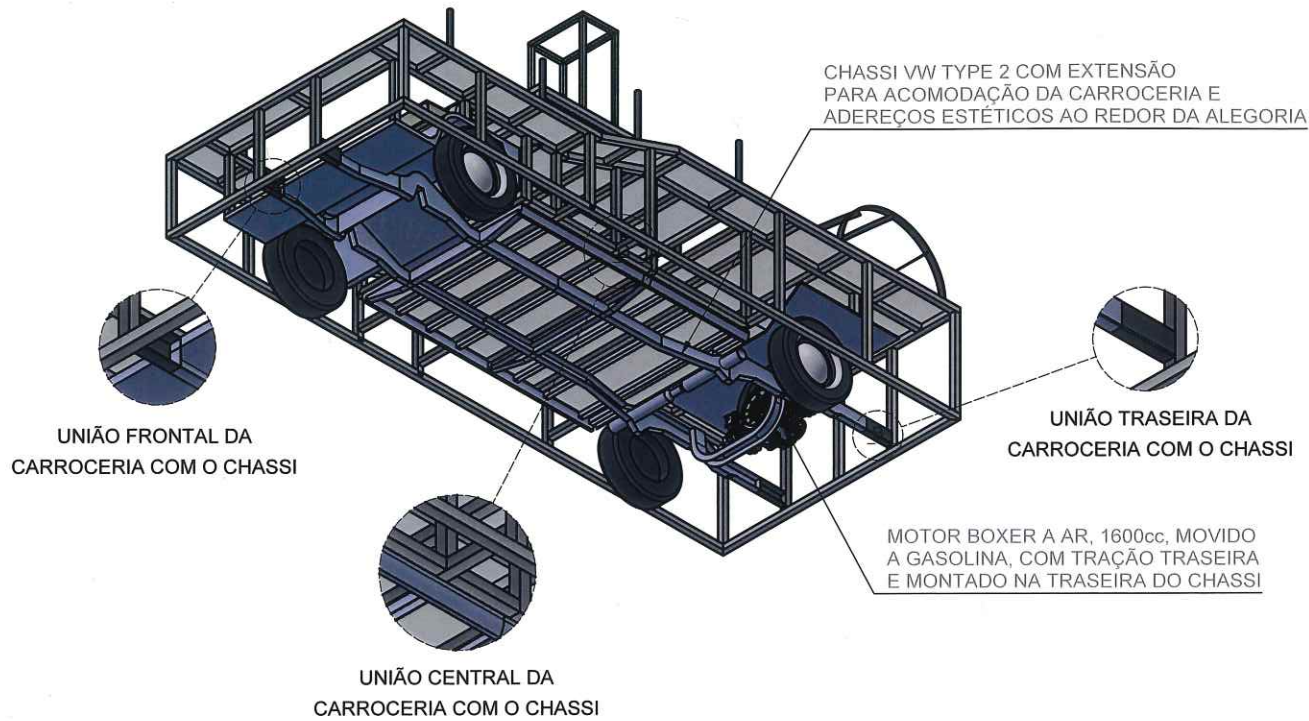

3







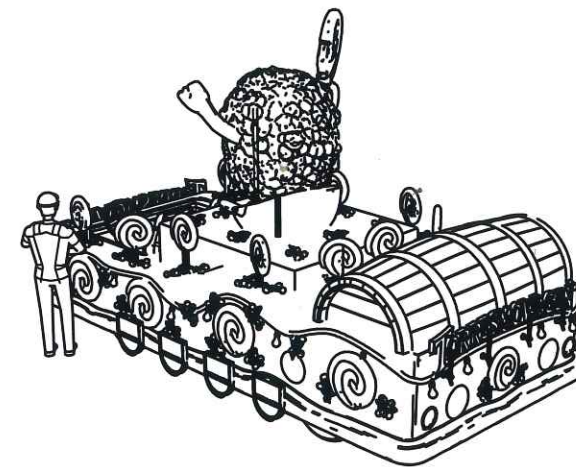
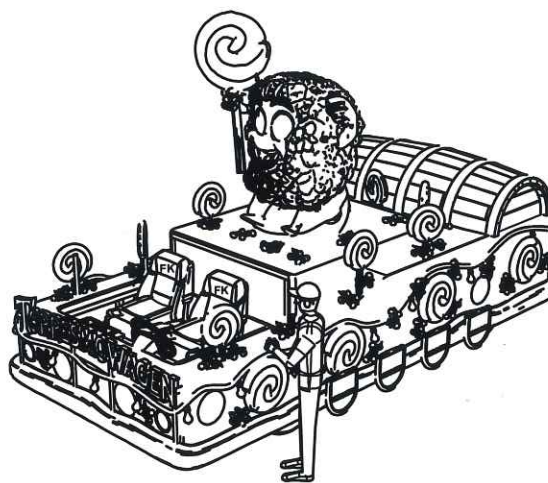
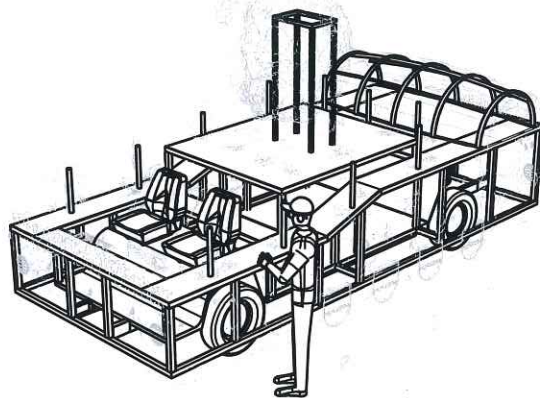
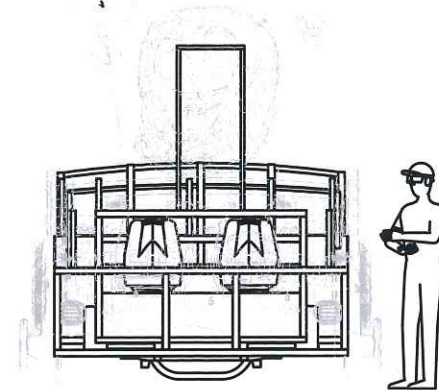
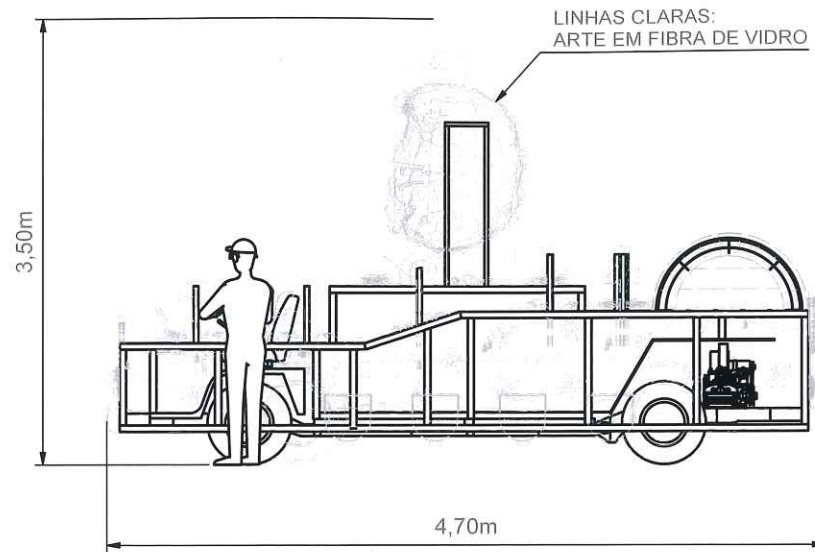
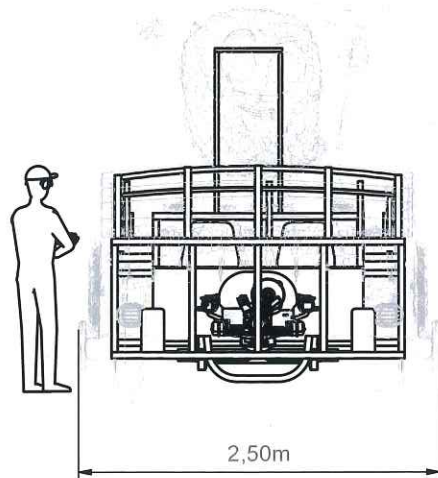

Eng. CHRISTIAN ANTONIO POFFO
086545-7-SC



1. Responsável Técnico
CHRISTIAN ANTONIO POFFO
 Título Profissional: Engenheiro Industrial - Mecânica
 Engenheiro de Segurança do Trabalho
 RNP: 2505458464
 Registro: 086545-7-SC
 Empresa Contratada: POFFO ENGENHARIA LTDA ME
 Registro: 125915-5-SC

2. Dados do Contrato
 Contratante: Jones Cássio Poffo
 Endereço: RUA GRAJAU
 Complemento:
 Cidade: BLUMENAU
 Valor: R\$ 3.000,00
 Bairro: VELHA
 UF: SC
 Ação Institucional:
 Tipo de Contratante:
 CPF/CNPJ: 023.504.389-37
 Nº: 67
 CEP: 89041-310

3. Dados Obra/Serviço
 Proprietário: Jones Cássio Poffo
 Endereço: RUA GRAJAU
 Complemento:
 Cidade: BLUMENAU
 Data de Início: 02/03/2026
 Finalidade:
 Previsão de Término: 30/04/2026
 Coordenadas Geográficas:
 Bairro: VELHA
 UF: SC
 CEP: 89041-310
 CPF/CNPJ: 023.504.389-37
 Nº: 67
 Código:

4. Atividade Técnica

Projeto	Fabricação	Montagem	Dimensão do Trabalho:	Unidade(s)
Estrutura Metálica			1,00	Unidade(s)
Chassi			1,00	Unidade(s)
Reforma Veículo automotor			1,00	Unidade(s)

5. Observações
 Projeto fabricação e montagem de uma estrutura metálica para instalação de acessórios e enfeites de carro alegórico.

6. Declarações
 Acessibilidade: Declaro, sob as penas da Lei, que na(s) atividade(s) registrada(s) nesta ART não se exige a observância das regras de acessibilidade previstas nas normas técnicas de acessibilidade da ABNT, na legislação específica e no Decreto Federal n. 5.296, de 2 de dezembro de 2004.

7. Entidade de Classe
 NENHUMA

8. Informações
 A ART é válida somente após o pagamento da taxa.
 Situação do pagamento da taxa da ART: TAXA DA ART PAGA
 Valor ART: R\$ 108,39 | Data Vencimento: 12/03/2026 | Registrada em: 02/03/2026
 Valor Pago: R\$ 108,39 | Data Pagamento: 02/03/2026 | Nosso Número: 14002604000091677
 A autenticidade deste documento pode ser verificada no site www.crea-sc.org.br/art.
 A guarda da via assinada da ART será de responsabilidade do profissional e do contratante com o objetivo de documentar o vínculo contratual.
 Esta ART está sujeita a verificações conforme disposto na Súmula 473 do STF, na Lei 9.784/99 e na Resolução 1.025/09 do CONFEA.

9. Assinaturas
 Declaro serem verdadeiras as informações acima.
CHRISTIAN ANTONIO POFFO:04756144969
 Assinado digitalmente por CHRISTIAN ANTONIO POFFO:04756144969
 ND: C=BR, O=ICP-Brasil, OU=Certificado Digital PF A3, OU=Presencial, OU=43877033000110, OU=AC SyngulerID Multipla, CN=CHRISTIAN ANTONIO POFFO:04756144969
 Razão: Eu sou o autor deste documento
 Localização:
 Data: 2026.03.03 09:16:20-03'00'
 Foxit PDF Reader Versão: 2023.3.0
 BLUMENAU - SC, 02 de Março de 2026
 CHRISTIAN ANTONIO POFFO
 047.561.449-69
JONES CASSIO POFFO:02350438937
 Assinado de forma digital por JONES CASSIO POFFO:02350438937
 Dados: 2026.03.03 12:29:10 -03'00'



**CREA-SC**

Conselho Regional de Engenharia e Agronomia de Santa Catarina

Descrição de débitos

- PROFISSIONAL CHRISTIAN ANTONIO POFFO
- PROPRIETARIO: JONES CASSIO POFFO
- CONTRATANTE: JONES CASSIO POFFO
- CPF CONTRATANTE: 023.504.389-37
- LOCALIZACAO: RUA GRAJAU 67
- CIDADE: BLUMENAU SC
- ART: 10369619-5 CREA-SC: 086545-7

Linha digitável**10490 51152 95002 160448 00009 167776 1 13830000010839****CREA-SC****104-0****Recibo do Sacado**

Cedente CREA-SC Conselho Regional de Engenharia e Agronomia de Santa Catarina (CNPJ 82.511.643/0001-64) Rodovia Admar Gonzaga, 2125 - Caixa Postal: 125 - CEP: 88034-001 - Itacorubi - Florianópolis / SC				Vencimento	12/03/2026
Nosso Número	140026040000916770	Número do Documento	4103696195	Espécie Doc.	GUIA
				Data Documento	02/03/2026
(=) Valor Documento	108,39	(-) Deduções		(+) Acréscimos	
				Agência / Cod. Cedente	1011 / 051159-5
				(=) Valor Cobrado	

Sacado
POFFO ENGENHARIA LTDA ME (CNPJ 19.427.923/0001-52)

Autenticação Mecânica

CAIXA**104-0****10490.51152 95002.160448 00009.167776 1 13830000010839**

Local de Pagamento PREFERENCIALMENTE NAS CASAS LOTÉRICAS ATÉ O VALOR LIMITE					Vencimento	12/03/2026
Cedente CREA-SC Conselho Regional de Engenharia e Agronomia de Santa Catarina (CNPJ 82.511.643/0001-64)					Agência / Cod. Cedente	1011 / 051159-5
Data Documento	02/03/2026	Número do Documento	4103696195	Espécie Doc.	GUIA	
				Aceite	N	
				Data Processamento	02/03/2026	
Uso do Banco	Carteira	Esp. Moeda	Quantidade	Valor Moeda	(=) Valor Documento	
	RG	R\$			108,39	
Instruções (Texto de Responsabilidade do Cedente):					(-) Descontos	
					(-) Outras Deduções	
					(+) Mora / Multa	
					(+) Outros Acréscimos	
					(=) Valor Cobrado	

Data/Hora Geração Boleto: 02/03/2026 20:08:39

Sacado
POFFO ENGENHARIA LTDA ME (CNPJ 19.427.923/0001-52)
RUA PREFEITO ERICH KLIENE, 96 - DO SOL - INDAIAL - SC CEP: 89130000

Sacador/Avalista

Ficha de Compensação

Autenticação Mecânica



Handwritten signatures and initials in blue ink.



COMPROVANTE DE PAGAMENTO

02/03/2026 21:30:35

DADOS DA CONTA DEBITADA

Banco 085 - AILOS

Agência 0101

Cooperativa VIACREDI

Conta/DV 814.363-3 - JONES CASSIO POFFO

CPF/CNPJ ***.504.389-**

DADOS DO BOLETO

Linha Digitável
10490.51152 95002.160448 00009.167776 1
13830000010839

Instituição Emissora
CAIXA ECONOMICA FEDERAL

Nome do Beneficiário CREA-SC

Razão Social do Beneficiário CREA-SC

CPF/CNPJ **.511.643/0001-**

Data de Vencimento 12/03/2026

DADOS DO PAGAMENTO

Data/Hora Transação 02/03/2026 21:30:28

Valor do Título 108,39

Encargos 0,00

Descontos 0,00

Valor Pago 108,39

Data do Pagamento 02/03/2026

Descrição Torresmowagen

Documento 10136292

Sequência de Autenticação 220588

Protocolo 4A04.5A08.0102.031A.4D2A.5063

SAC - 0800 647 2200
Atendimento todos os dias das 07:00 às 22:00
OUVIDORIA - 0800 644 1100
Atendimento nos dias úteis das 08:00 às 17:00



ANEXO 2

Composição dos integrantes do grupo

Handwritten signatures in blue ink, including the letters 'm' and 'D'.



COMPOSIÇÃO DOS INTEGRANTES DO GRUPO

Até a presente data o grupo Torresmowagen é composto pelos integrantes abaixo relacionados:

Estamos cientes das exigências do edital com relação ao número máximo de participantes.

INTEGRANTES	INTEGRANTES
1 Jones Poffo	21 Larissa Wippel
2 Solange Poffo	22 Manuela Wippel
3 Maria Eduarda Poffo	23 Marcelo Sardagna
4 João Vitor Poffo	24 Karine Sardagna
5 Ana Drews	25 Jaison Spolavori
6 Celio Adriano Almeida	26 Raquel Spolavori
7 Augusta Drews Almeida	27 Leticia Zaniz
8 Helena Drews Almeida	28 Leonardo Zaniz
9 Lhaiz Maria Almeida	29 Mara Poffo Wilhelm
10 Manoela Almeida Matias	30 Alcides Wilhelm
11 Caio Matias	31 Julia Helena Wilhelm Wolf
12 Ana Paula de Abreu	32 Leandro Wolf
13 Robson Weber	33 Luiza Wilhelm
14 Angela Viviani	34 Nicolas Vegini
15 Alex Sandro da Silva	35 Osnildo Zaniz
16 Claudia Nasato	36 Keith Zaniz
17 Uwe Radloff	37
18 Pedro Luebke	38
19 Fabio Denis Luebke	39
20 Sheilla Luebke	40

*Na lista acima já estão inclusos 1 motorista e duas pessoas responsáveis por conduzir o estandarte.

Anna Claudia Drews
CPF 842.747.009-68
Coordenadora

Jones Cássio Poffo
CPF 023.504.389-37
Vice-coordenador

Blumenau, 05 de março de 2026.